





Montagehandleiding Fitting instruction Montageanleitung Description de montage Instrucciones de montaje Montagevejledning Monteringsveiledning Monteringshandlingning Asennusohje Istruzioni di montaggio Návod k montáži	<b>HYUNDAI</b> <b>Atoz Spirit / Prime</b> <b>chassisnr. 109548 -</b>	 <b>EC 94/20</b>	 <b>1250 kg</b>	 <b>700 kg</b>	 <b>50 kg</b>	<b>D</b> waarde value Wert valeur  <b>4,4 kN</b>	<table border="1"> <tr> <td>NL</td><td>D</td><td>GB</td><td>N</td><td>SF</td><td>I</td> </tr> <tr> <td>F</td><td>E</td><td>DK</td><td>S</td><td>CZ</td><td></td> </tr> </table>	NL	D	GB	N	SF	I	F	E	DK	S	CZ	
	NL	D	GB	N	SF	I													
F	E	DK	S	CZ															
 1998 - →  <b>TYPE: 026791</b>	<b>e4 00-1582</b>	<b>1250 kg</b>	<b>700 kg</b>	<b>50 kg</b>	<b>4,4 kN</b>	(c) BOSAL 28-06-2005      Rev. nr. 01													

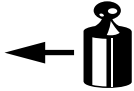

**Voertuigen tot chassisnr. 109548 zijn niet goedgekeurd voor het gebruik van een trekhaak vanwege het ontbreken van lasmoeren in de chassisbalk.**

Fahrzeuge bis zur Fahrgestellnummer 109548 sind für die Nutzung einer Anhängerkupplung aufgrund der fehlenden Schweißmuttern im Rahmenbalken nicht zugelassen.

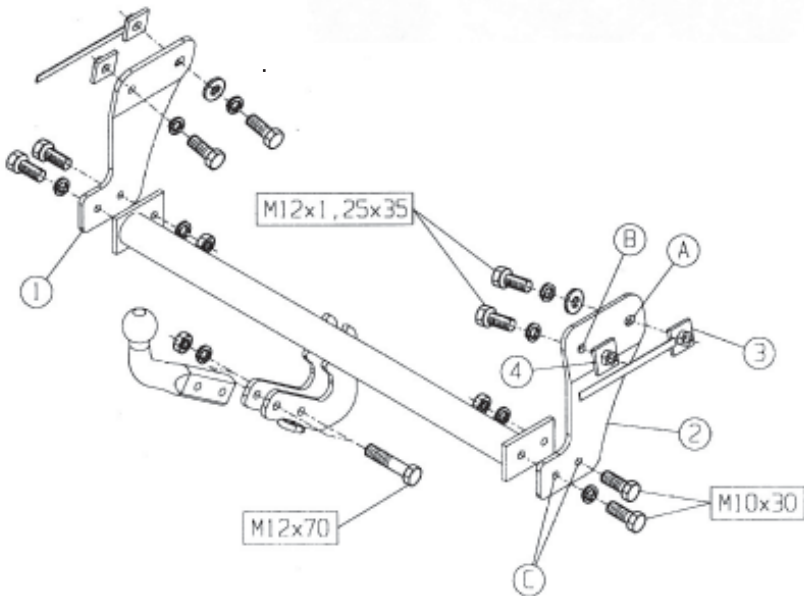
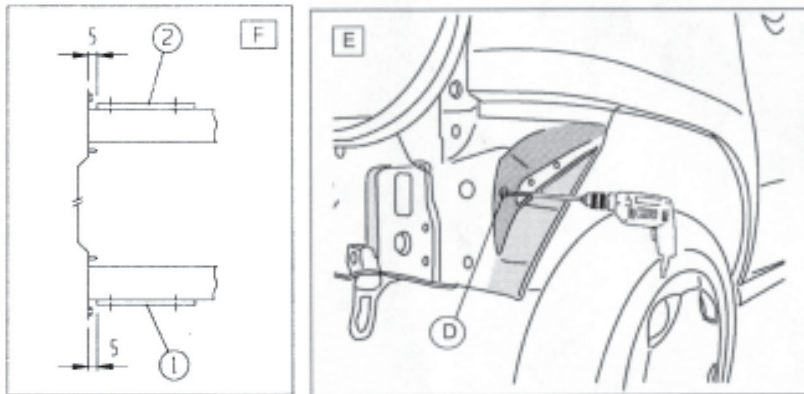
Vehicles up to chassis number 109548 are not suitable for the use of a towing hook because the chassis rail has no weld nuts.

Les véhicules possédant un numéro de châssis jusqu'à 109548 ne sont pas approuvés pour l'emploi d'un crochet de remorquage en raison du manque d'écrous à souder dans le longeron du châssis.

Los vehículos con un número de chasis inferior a 109548 no están certificados para usar un enganche de remolque, debido a la falta de tuercas soldadas en el travesaño del chasis.

Køretøjer op til chassisnummer 109548 er ikke godkendt til anvendelse af en trækrog på grund af de manglende svejsemøtrikker i chassisvangen.

Kjøretøy med understellsnummer (chassisnummer) opp til 109548 er ikke godkjent for bruk med tilhengerfeste på grunn av manglende sveisemuttre i understellsbjelken.





Fordon till chassisnr 109548 är inte godkända för användning av dragkrok på grund av att chassibalken saknar svetsmutter.

Ajoneuvoissa alustan numeroon 109548 asti ei voida käyttää vetokoukkua, koska alustan palkissa ei ole hitsausmuttereita.

I veicoli con numero di telaio fino a 109548 non sono stati approvati per l'uso di un gancio di traino, data la mancanza di dadi di saldatura nel longerone.

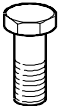
Vozidla s číslem podvozku nižším než 109548 nesmí být vybavena tažným zařízením, jelikož v nosníku podvozku chybějí matice pro přivařování.

Meegeleverde onderdelen Mitgelieferte Befestigungsteile Provided parts Materiel de fixation joint	Piezas incluídas Medfølgende komponenter Vedlagt festemateriell Medföljande komponenter	Mukana tulevat osat Componenti furniti a corredo Dodané upevňovací díly
--	--	---

	4x M10x30 2x M12x70 4x M12x1,25x35		2x M10 2x M12
	4x M10 6x M12		2x M12

Raadpleeg uw dealer voor de max. massa die uw wagen mag trekken.

For the max. trailer weight of your car please refer to the owner's manual or your car homologation documents.

Die maximale Anhängelast ihres Fahrzeuges können Sie im Fahrzeugschein oder im Benutzerhandbuch nachlesen.

Pour connaître le poids maxi remorquable pour votre voiture consulter la notice d'utilisation de votre voiture ou la carte grise.

Consulte a su distribuidor sobre el peso máximo que puede remolcar su vehículo.

Deres forhandler vil kunne oplyse Dem om den højst tilladte vægt efter Deres køretøj.

Ta kontakt med forhandleren angående den maksimale vekt som bilen kan trekke.

Se handboken eller registreringsbevis för max släpvagnsvikt för din bil.

Tarkista suurin sallittu vetopaino ajoneuvon ohjekirjasta tai rekisteriotteesta.

Per conoscere il peso massimo rimorchiabile dalla propria autovettura, fare riferimento al manuale d'istruzione od ai documenti di omologazione della vettura stessa.

Maximální přípustná hmotnost přívěsu pro Vaše vozidlo je uvedena v technickém průkazu nebo v uživatelské příručce.

#### **026791 MONTAGEHANDLEIDING**

1. Meegeleverde onderdelen en bevestigingsmaterialen van de trekhaak verwijderen. Eventueel aanwezige kit ter plaatse van de bevestigingspunten verwijderen.
2. Monteer links en rechts t.p.v. de gaten "A" en "B" de zijplaten "1" en "2" aan de binnenzijde van de chassisbalken m.b.v. 4 bouten M12x1,25x35, veerringen en sluitringen. Ga door met punt 9.
- Attentie:** Indien t.p.v. de punten "A" en "B" geen puntlasmoeren in het chassis aanwezig zijn: Demonteer de bumper inclusief stalen binnenwerk. Let op! Bij het demonteren van de bumper dient men links de stekker van de mistlamp los te nemen.
4. Demonteer links de beschermkapbevestiging van de benzine vulslang.
5. Plaats de zijplaten "1" en "2" aan de buitenzijden, vanaf de achterkant, op de chassisbalken (zie detail "F"). Teken de gaten "A" en "B" m.b.v. een centerpunt in het midden op het chassis af.
6. Teken links en rechts de gaten "D" af op de auto (ter hoogte van centerpunten "B") en boor deze op  $\varnothing 18$  mm (zie detail "E").
7. Boor de gaten "A" en "B"  $\varnothing 11$  mm, zowel door de binnenzijde als de buitenzijde van de chassisbalken m.b.v. een lange boor.
8. Plaats de contrastrips "3" en "4" in het linker en rechter chassis. Monteer links en rechts t.p.v. de gaten "A" en "B" de zijplaten "1" en "2" aan de binnenzijde van de chassisbalken m.b.v. 4 bouten M12x1,25x35, veerringen en sluitringen.
9. Monteer de dwarsbalk t.p.v. de gaten "C" m.b.v. 4 bouten M10x30, veerringen en moeren.
10. Bij modellen vanaf 09/2003 dient de middelste bumpersteun te worden verwijderd. Het bevestigingsplaatje tussen steun en de auto dient naar achteren te worden verbogen.
11. Monteer de kogel m.b.v. 2 bouten M12x70, veerringen en moeren.
12. Zet de trekhaak vast. Hierbij de volgende aanhaalmomenten hanteren:  
M10 - 46 Nm                      M12 - 79 Nm                      M12x1,25 - 87 Nm  
Het is noodzakelijk om na ca. 1000 km gebruik de boutverbindingen na te trekken (volgens gegeven aanhaalmomenten).
13. Bosal kan niet aansprakelijk worden gesteld voor enig gebrek in het produkt zoals veroorzaakt door de schuld of door welk onoordeelkundig gebruik ook van de gebruiker of een persoon voor wie hij aansprakelijk is (art. 185, lid 2 N.B.W.).

**bosal**

#### **026791 FITTING INSTRUCTIONS**

1. Unpack the towing bracket and check its contents against the parts list. If necessary, remove the underseal from around the fitting points of the luggage compartment/frame members.
2. Mount on the LH side and RH side at the holes "A" and "B" the side-plates "1" and "2" on the inside of the frame members using 4 bolts M12x1,25x35, spring washers and plain washers. Continue with point 9.
- ATTENTION:** If the spot welding nuts at points "A" and "B" do not exist in the chassis: Dismount the bumper included metal bumper inner fitting. **Important:** When removing the bumper, ensure the fog lamp plug is disconnected on the LH side.
4. Dismount on the LH side the filler cap attaching of the petrol filling hose.
5. Place the side-plates "1" and "2" on the outside, from the rear side, at the frame members (see detail "F"). Mark off the holes "A" and "B" using a centre point in the middle of the chassis.
6. Mark off on the LH and RH side the holes "D" at the vehicle (in the position of the center points "B") and drill these to  $\varnothing 18$ mm (see detail "E").
7. Drill the holes "A" and "B" to  $\varnothing 11$ mm, through the inside as well as the outside of the frame members using a long drill.
8. Place the backing brackets "3" and "4" on the LH and RH chassis. Mount on the LH side and RH side at the holes "A" and "B" the side-plates "1" and "2" on the inside of the frame members using 4 bolts M12x1,25x35, spring washers and plain washers.
9. Mount the crossbar at the holes "C" using 4 bolts M10x30, spring washers and nuts.
10. For models from 09/2003 the middle bumper support has to be removed. The fixing plate between support and car has to be bent to the back.
11. Mount the ball using 2 bolts M12x70, spring washers and nuts.
12. Secure the towbar using a torque-wrench. Torque the bolts as follows:  
M10 - 46 Nm                      M12 - 79 Nm                      M12x1,25 - 87 Nm  
After about 1000 km use, re-tighten the bolts and nuts to the specified torque.
13. Bosal cannot be held responsible for any defects in the product caused by fault or by any injudicious use whatever of the user or a person he is liable for. (sect. 185, art. 2 N.B.W.)

#### **026791 DESCRIPTION DU MONTAGE**

1. Séparer les différents éléments d'attelage. Enlever le mastic de protection autour des points de fixation.
2. Monter les plaques "1" et "2" à gauche et à droite au niveau des trous "A" et "B" à l'intérieur des longerons du châssis à l'aide des 4 boulons M12x1,25x35, des rondelles grower et des rondelles plates. Continuer par le point 9.
- Attention:** Dans le cas il n'y a pas d'écrous à souder dans le châssis au niveau des points "A" et "B":
3. Démonteer le pare-chocs avec la garniture intérieure métallique. **Attention!** Pour démonter le pare-chocs, défaire la fiche du phare antibrouillard.
4. Démonteer à gauche la fixation du capot de protection du tuyau de remplissage d'essence.
5. Mettre les plaques "1" et "2" à l'extérieur, du côté arrière sur les longerons du châssis suivant le détail "F". Pointer les trous "A" et "B" au centre du châssis.
6. Marquer, à gauche et à droite, les trous "D" sur la voiture (au niveau des points "B") et les percer au  $\varnothing 18$ mm suivant le détail "E".
7. Percer les trous "A" et "B" au  $\varnothing 11$ mm, à travers l'intérieur et l'extérieur des longerons du châssis à l'aide d'un foret long.
8. Mettre les contre plaques "3" et "4" dans les longerons du châssis gauche et droit. Monter à gauche et à droite, au niveau des trous "A" et "B" les plaques "1" et "2" à l'intérieur des longerons du châssis à l'aide des 4 boulons M12x1,25x35, des rondelles grower et des rondelles plates.
9. Monter la traverse au niveau des trous "C" à l'aide des 4 boulons M10x30, des rondelles grower et des écrous.
10. Enlever le support de pare-chocs du milieu pour modèles depuis 09/2003. La plaque de fixation entre le support et la voiture doit être courbée en arrière.
11. Monter la boule à l'aide des 2 boulons M12x70, des rondelles grower et des écrous.
12. Fixer l'attelage. Bloquer l'ensemble de la boulonnerie aux couples de serrage suivants:  
M10 - 46 Nm                      M12 - 79 Nm                      M12x1,25 - 87 Nm  
Il est conseillé de vérifier le serrage de toute la boulonnerie après 1000 Km de traction.
13. Bosal décline toute responsabilité concernant des défauts éventuels de cet attelage qui seraient causés par une mauvaise utilisation. Seul l'utilisateur est responsable.

## **026791 ANBAUANWEISUNG**

- Die Anhängervorrichtung auspacken und die Befestigungsteile auf Vollständigkeit überprüfen. Im Bereich der Befestigungspunkte den Unterbodenschutz entfernen.
- Die Seitenplatten "1" und "2" an der linken und an der rechten Seite an die Löcher "A" und "B" an der Innenseite des Chassisrahmens mit vier Schrauben M12x1,25x35, Federringen und Unterlegscheiben montieren.  
Weiter mit Punkt "9".  
**ACHTUNG!** Falls im Chassis keine Punktschweißmuttern an den Punkten "A" und "B" vorhanden sind:
- Den Stoßfänger einschließlich Stahlverkleidung abmontieren. **Achtung!** Beim abmontieren der Stoßfänger ist links der Stecker von der Nebelleuchte zu lösen.
- Links die Schutzkappenbefestigung vom Benzinfüllschlauch entfernen.
- Die Seitenplatten "1" und "2" an die Außenseite legen, von der Hinterseite aus, auf die Chassisrahmen (siehe Detail "F"). Die Löcher "A" und "B" mit Hilfe eines Zentriertkörners in der Mitte auf den Chassis anzeichnen.
- An der linken und rechten Seite die Löcher "D" auf den Fahrzeug (an der Position des Zentriertkörners "B") anzeichnen und auf ø18mm bohren (siehe Detail "E").
- Die Löcher "A" und "B" auf ø 11mm bohren, sowohl durch die Innenseite als durch die Außenseite des Chassisrahmens mit einem langen Bohrer.
- Die Gegenplatten "3" und "4" links und rechts in das Chassis legen. An die Löcher "A" und "B" an der linken und rechten Seite, die Seitenplatten "1" und "2" an die Innenseite des Chassisrahmens mit vier Schrauben M12x1,25x35, Federringen und Unterlegscheiben montieren.
- Den Querträger an die Löcher "C" mit vier Schrauben M10x30, Federringen und Muttern montieren.
- Für Modelle **ab 09/2003** muß die mittelste Stoßfängerstütze entfernt werden. Die Befestigungsplatte zwischen Stütze und Fahrzeug muß nach hinten verbogen werden.
- Die Kugel mit zwei Schrauben M12x70, Federringen und Muttern montieren.
- Die Anhängervorrichtung ausrichten und alle Schrauben mit folgenden Drehmomenten anziehen:  
M10 - 46 Nm                      M12 - 79 Nm                      M12x1,25 - 87 Nm  
Nach ca. 1000 km die Bolzenverbindungen, wie angegeben, nachziehen.
- Für einen Mangel am Produkt, der durch den Fahrzeughalter oder eine andere Person aufgrund unsachgemäßer Benutzung verursacht wurde, übernimmt Bosal keine Haftung. (art. 185 lid 2 N.B.W.)

## **026791 INSTRUCCIONES DE MONTAJE**

- Sacar las piezas y el material de sujeción incluidos en el gancho de remolque. Si procede, retirar el pegamento existente en los puntos de sujeción.
- Montar a la izquierda y a la derecha en los orificios "A" y "B" las chapas laterales "1" y "2" en la parte interior de los largueros del chasis por medio de 4 pernos M12x1,25x35, aros elásticos y arandelas. Continuar con el punto 9.  
**Atención:** Si no se encuentran tuercas soldadas por puntos en los puntos "A" y "B" del chasis: Desmontar el parachoques con inclusión de los elementos interiores de acero. ¡Atención! Al desmontar el parachoques hace falta soltar a la izquierda el enchufe del faro antiniebla.
- Desmontar a la izquierda la fijación de la cubierta protectora de la manguera para gasolina.
- Colocar las chapas laterales "1" y "2" en las partes exteriores, desde la parte de atrás, en los largueros del chasis (ver detalle "F"). Trazar los orificios "A" y "B" por medio de una punta de punzón en el centro del chasis.
- Trazar a la izquierda y a la derecha los orificios "D" sobre el automóvil (a la altura de las puntas de punzón "B") y taladrarlos con un diámetro de 18 mm (ver detalle "E").
- Taladrar los orificios "A" y "B" con un diámetro de 11 mm, tanto a través de la parte interior como a través de la parte exterior de los largueros del chasis con la ayuda de una broca larga.
- Colocar las cubrejuntas de apriete "3" y "4" en el chasis izquierdo y en el derecho. Montar a la izquierda y a la derecha en los orificios "A" y "B" las chapas laterales "1" y "2" en la parte interior de los largueros del chasis por medio de 4 pernos M12x1,25x35, aros elásticos y arandelas.
- Montar la travesía en los orificios "C" por medio de 4 pernos M10x30, aros elásticos y tuercas.
- En los modelos **a partir de 09/2003** hay que retirar el soporte central del parachoques.  
Torcer la placa de fijación entre el soporte y el vehículo hacia atrás.
- Montar la bola por medio de 2 pernos M12x70, aros elásticos y tuercas.
- Fijar el gancho de remolque. Atenerse aquí a los siguientes pares de apriete:  
M10 - 46 Nm                      M12 - 79 Nm                      M12x1,25 - 87 Nm  
Cada 1000 km de uso es necesario comprobar las conexiones del perno (según los pares de apriete dados).
- Bosal no asume responsabilidad de ningún tipo por defectos en el producto causados por o debidos a un uso imprudente, tanto por parte del usuario como de cualquier persona bajo su responsabilidad (art. 185, párrafo 2 N.B.W. (Código Civil Holandés)).

## **026791 MONTAGEVEJLEDNING**

- Fjern de dele og monteringsmaterialer der sidder på trækkrøgen. Eventuelt kit på fastgørelsespunkterne fjernes.
- Monter sidepladerne "1" og "2" i højre og venstre side ved hullerne "A" og "B" på indersiden af chassisvangerne med 4 bolte M12x1,25x35, fjederskiver og planskiver.  
Fortsæt med pkt. 9.  
**Obs!** Hvis der ikke findes svejsemøtrikker ved punkterne "A" og "B" i chassiset:
- Afmonter kofangeren inklusive den indvendige stådel. Bemærk! Ved afmontering af kofangeren, skal stikket til tågelyset i venstre side tages ud.
- Afmonter afskærmningsbeslaget til benzinslangen i venstre side.
- Anbring sidepladerne "1" og "2" på ydersiden af chassisvangerne fra bagsiden (se detaltegning "F"). Aftegn hullerne "A" og "B" med en dorn i midten af chassiset.
- Aftegn i højre og venstre side af bilen hullerne "D" (ud for centerpunkterne "B") og bor dem ud med ø18 mm (se detaltegning "E").
- Bor hullerne "A" og "B" (ø 11 mm) på både ydersiden og på indersiden af chassisvangerne med et langt bor.
- Anbring spændestykkerne "3" og "4" i højre og venstre side af chassiset. Monter sidepladerne "1" og "2" i højre og venstre side på indersiden af chassisvangerne ved hullerne "A" og "B" med 4 bolte M12x1,25x35, fjederskiver og planskiver.
- Monter tværvangen ved hullerne "C" vha. 4 bolte M10x30, fjederskiver og møtrikker.
- På modeller **fra og med 09/2003** skal det midterste kofangerbeslag fjernes. Fastgøringspladen mellem beslaget og bilen skal bøjes bagud.
- Monter kuglen vha. 2 bolte M12x70, fjederskiver og møtrikker.
- Fastgør trækkrøgen. Følgende momenter skal iagttages:  
M10 - 46 Nm                      M12 - 79 Nm                      M12x1,25 - 87 Nm  
Det er nødvendigt at efterspænde møtrikkerne efter ca. 1000 km.
- Bosal kan ikke gøres ansvarlig for mangler ved produktet, der er opstået som følge af skyld eller ukyndig anvendelse af brugeren eller en person som han er ansvarlig for (§ 185, stk. 2 N.B.W. (hollandsk privatret)).

## **026791 MONTERINGSVEILEDNING**

- Fjern vedlagte deler og festemateriell fra tilhengerfestet. Fjern eventuelt kitt som måtte befinne seg på festepunktene.
- Monter, til venstre og høyre for hullene "A" og "B", sideplatene "1" og "2" på innsiden av chassisbjelkene ved hjelp av 4 bolter M12x1,25x35, fjærringer og planskiver.  
Fortsatt med punkt 9.  
**Obs.:** Hvis det ikke er punktsveis-mutrer i chassiset ved punktene «A» og «B»:
- Demonter støtfangeren inklusiv de indre stådelene. Merk!: Ved demontering av støtfangeren må man ta ut støpselet til tåkelyset på venstre side.
- Demonter vernehettefestet til bensin-fylleslangen på venstre side.
- Plasser sideplatene «1» og «2» på utsidene, fra baksiden, på chassisbjelkene (se detaljtegning «F»). Tegn av hullene «A» og «B» midt på chassiset ved hjelp av et senterpunkt.
- Tegn, på venstre og høyre side, av hullene «D» på bilen (på høyde med senterpunktene «B») og bor disse ut til ø18 mm (se detaljtegning «E»).
- Bor, ved hjelp av et langt bor, hullene «A» og «B» ø 11 mm, både gjennom innersiden og yttersiden av chassisbjelkene.
- Plasser spennstrimlene «3» og «4» i det venstre og høyre chassiset. Monter, til venstre og høyre ved hullene «A» og «B», sideplatene «1» og «2» på innsiden av chassisbjelkene ved hjelp av 4 mutrer M12x1,25x35, fjærringer og planskiver.
- Monter tverrbjelken ved hullene «C» ved hjelp av 4 bolter M10x30, fjærringer og mutrer.
- Ved modeller **fra 09/2003** må den midterste støtfangerstøtten fjernes. Monteringsplaten mellom støtten og bilen må bøyes bakover.
- Monter kulen ved hjelp av 2 bolter M12x70, fjærringer og mutrer.
- Fest tilhengerfestet. Bruk i den forbindelse følgende tilstrammingsmomenter:  
M10 - 46 Nm                      M12 - 79 Nm                      M12x1,25 - 87 Nm  
Det er nødvendig å etterstramme boltforbindelsene etter ca. 1000 km (i henhold til de oppgitte tilstrammingsmomentene).
- Bosal kan ikke stilles ansvarlig for noen mangel ved produktet som kan forårsakes av skjødesløs eller ukyndig bruk. Ansvaret er brukerens eget (paragraf 185, ledd 2 i den nederlandske sivilrettslige lovboken).

## 026791 MONTERINGSINSTRUKTION

1. Packa upp monteringsssatsen och kontrollera innehållet mot detaljbeskrivning. Om det behövs tag bortunderredsmassa runt monteringspunkterna i bagageutrymmet och under bilen.
2. Montera till höger och vänster vid hålen «A» och «B» sidoplattorna «1» och «2» mot insidan av chassibalkarna med 4 skruvar M12x1,25x35, fjäder- och planbrickor. Fortsätt med punkt 9.  
**Obs:** Om chassit saknar punktsvetsade muttrar vid punkterna «A» och «B»:
3. Demontera kofångaren inklusive innämätet av stål. Obs! Vid demontering av kofångaren måste till vänster dimljusets kontakt lossas.
4. Demontera till vänster fästet för bensinfyllnadsslangens skyddskåpa.
5. Placera sidoplattorna «1» och «2» mot utsidorna, från baksidan, på chassibalkarna (se detalj «F»). Markera hålen «A» och «B» med en centerpunkt mitt på chassit.
6. Markera till höger och vänster hålen «D» på bilen (i höjd med centerpunkterna «B») och borra dessa till  $\varnothing 18$  mm (se detalj «E»).
7. Borra hålen «A» och «B»  $\varnothing 11$  mm, både genom insidan och utsidan av chassibalkarna med en lång borr.
8. Placera motskenorna «3» och «4» i chassits högra och vänstra del. Montera till höger och vänster vid hålen «A» och «B» sidoplattorna «1» och «2» mot insidan av chassibalkarna med 4 skruvar M12x1,25x35, fjäder- och planbrickor.
9. Montera tvärbalken vid hålen «C» med 4 skruvar M10x30, fjäderbrickor och muttrar.
10. På modeller **från 09/2003** måste det mittersta kofångarstödet avlägsnas. Fästplattan mellan stödet och bilen måste tryckas bakåt.
11. Montera kulan med 2 skruvar M12x70, fjäderbrickor och muttrar.
12. Montera dragkroken. Spänn med momentnyckel enligt följande:  
M10 - 46 Nm                      M12 - 79 Nm                      M12x1,25 - 87 Nm  
Det är nödvändigt att dra åt bultarna igen efter ungefär 1000 km körning (enligt angivna momentangivelser).
13. Bosal kan inte ställas till ansvar för fel på produkten som orsakats av användaren eller genom omdömeslöst bruk av produkten av användaren eller en person som han bär ansvar för (art. 185, paragraf 2 i den nederländska civilrättsbalken).

## 026791 ASENNUSOHJEET

1. Pura vetokoukkupakkaus ja tarkista listasta, että kaikki asennuksessa tarvittavat osat löytyvät. Jos tarpeellista poista alustansuojauksen kiinnityskohdista.
2. Kiinnitä alustan palkkien sisäpuolelle vasemmalle ja oikealle reikiin "A" ja "B" sivulevyt "1" ja "2" neljällä pultilla M12x1, 25x35, jousirenkailta ja tiivisterenkailta. Jatka kohdasta 9.  
**Huomio:** Mikäli alustassa ei ole kohdissa "A" ja "B" hitsausmuttereita:
3. Irrota puskuri ja teräksinen sisäosa. Huomio! Irrotettaessa puskuri on irrotettava myös sumuvalon pistoke vasemmalta puolelta.
4. Irrota vasemmalta bensiinin täyttöletkun suojuksen kiinnitin.
5. Työnnä sivulevyt "1" ja "2" ulkopuolelta takaa alustan palkkeihin (katso kuva "F"). Piirrä reiät "A" ja "B" pistepuikon avulla alustan palkin keskelle.
6. Piirrä reiät "D" auton vasemmalle ja oikealle puolelle (keskipisteiden "B" korkeudelle) ja poraa ne siten, että halkaisija on 18 mm (katso kuvaa "E").
7. Poraa reiät "A" ja "B" pitkällä poralla siten, että niiden halkaisija on 11 mm, sekä alustan palkkien sisä- että ulkopuolen läpi.
8. Kiinnitä vastaliuskat "3" ja "4" vasempaan ja oikeaan alustan palkkiin. Kiinnitä alustan palkkien sisäpuolelle vasemmalle ja oikealle reikiin "A" ja "B" sivulevyt "1" ja "2" neljällä pultilla M12x1, 25x35, jousirenkailta ja tiivisterenkailta.
9. Kiinnitä poikittainen palkki reikiin "C" neljällä pultilla M10x30, jousirenkailta ja muttereilla.
10. Malleissa **09/2003 lähtien** keskimmäinen puskurin tuki on poistettava. Tuen ja auton välissä oleva kiinnityslevy on taitettava taakse.
11. Kiinnitä kuula kahdella pultilla M12x70, mukaan lukien jousirenkaat ja mutterit.
12. Kiristä seuraaviin momentteihin:  
M10 - 46 Nm                      M12 - 79 Nm                      M12x1,25 - 87 Nm  
Tuhannen kilometrin jälkeen kiristys tarkistettava.
13. Bosalia ei voida pitää vastuullisena aine- tai henkilövahingoista, jotka johtuvat väärästä asennuksesta tai väärästä käytöstä (artikla 185 kohta 2 NBW).

## 026791 ISTRUZIONI DI MONTAGGIO

1. Aprire l'imballaggio della struttura di traino e controllare il contenuto a fronte dell'elenco componenti. Se necessario, rimuovere il mastice di protezione intorno ai punti di fissaggio.
2. A sinistra e destra, nei fori "A" e "B" montare le piastre laterali "1" e "2" sul lato interno dei longheroni, con l'ausilio di 4 bulloni M12x1,25x35, rondelle elastiche e piane. Passare al punto 9.  
**Attenzione:** qualora nel telaio, all'altezza dei fori "A" e "B", non vi siano dadi di saldatura a punti:
3. Smontare il paraurti, compreso l'interno in acciaio. Attenzione! Durante lo smontaggio del paraurti, si deve staccare a sinistra la spina dell'antinebbia.
4. A sinistra smontare il fissaggio del cappuccio protettivo del tubo di rifornimento della benzina.
5. Porre le piastre laterali "1" e "2" sui lati esterni dei longheroni, partendo dal retro (cfr. disegno "F"). Con un punto centrale disegnare i fori "A" e "B" nel centro del telaio.
6. A sinistra e a destra disegnare i fori "D" sull'auto (all'altezza dei punti centrali "B") e praticare questi fori con un diametro di 18 mm (cfr. disegno "E").
7. Praticare i fori "A" e "B" con un diametro di 11 mm, sia attraverso l'interno che attraverso l'esterno dei longheroni, con un trapano lungo.
8. Montare le controfascie "3" e "4" nei telai sinistro e destro. A sinistra e destra, nei fori "A" e "B" montare le piastre laterali "1" e "2", sul lato interno dei longheroni, con l'ausilio di 4 bulloni M12x1,25x35, rondelle elastiche e piane.
9. Montare la traversa sui fori "C" con 4 bulloni M10x30, rondelle elastiche e dadi.
10. Nei modelli **a partire dal 09/2003** si deve smontare il supporto centrale del paraurti. La piastra di fissaggio fra il supporto e l'automobile deve essere piegata all'indietro.
11. Montare la sfera con 2 bulloni M12x70, rondelle elastiche e dadi.
12. Fissare la struttura di traino. Bloccare l'insieme della bulloneria alle coppie di serraggio di seguito indicate:  
M10 - 46 Nm                      M12 - 79 Nm                      M12x1,25 - 87 Nm  
Verificare il serraggio di tutti i bulloni dopo i primi 1000 Km. di traino.
13. La Bosal declina ogni responsabilità per errato o imperfetto montaggio del dispositivo di traino, come pure per uso errato o improprio dello stesso.

## 026791 NÁVOD K MONTÁŽI

1. Podle přiloženého seznamu zkontrolovat jednotlivé součásti tažného zařízení. Pokud je to nezbytné, odstranit ze styčných bodů v zavazadlovém prostoru ochranný prostředek.
2. Na levé a pravé straně připevnit k otvorům „A“ a „B“ postranní desky „1“ a „2“ do vnitřní strany konstrukce. Použít 4 šrouby M12x1,25x35 a pružné a ploché podložky. Pokračovat bodem 9.  
**POZOR:** v případě, že v podvozku nejsou umístěny v otvorech „A“ a „B“ přivařitelné matice (jednobodově), postupovat podle následujících bodů:
3. Demontovat nárazník včetně vnitřních úchytných kovových částí. Pozor: při odejímání nárazníku se ujistit, že byla na levé straně odpojena zástrčka mlhového světla.
4. Na levé straně demontovat kryt plniče připevněný k benzínové hadici.
5. Umístit do konstrukce podle detailu F na vnější stranu zezadu postranní desky „1“ a „2“. Ve středu podvozku vyznačit otvory „A“ a „B“.
6. Na levé a pravé straně vyznačit na vozidle otvory „D“ (v pozici vyznačených bodů „B“) a podle detailu „E“ je vyvrtat o průměru 18 mm.
7. Skrze vnitřní i vnější stranu konstrukce vyvrtat otvory „A“ a „B“ o průměru 11 mm, použít dlouhý vrták.
8. Umístit destičky „3“ a „4“ na levou a pravou část podvozku. Připevnit k vnitřní straně konstrukce na levou a pravou stranu k otvorům „A“ a „B“ postranní desky „1“ a „2“. Použít 4 šrouby M12x1,25x35, pružné a ploché podložky.
9. K otvorům „C“ připevnit příčný nosník, použít 4 šrouby M10x30, pružné podložky a matice.
10. U modelů **od 09/2003** je třeba odstranit prostřední držák nárazníku. Upevňovací destička mezi držákem a autem musí být ohnuta dozadu.
11. Připevnit kulový čep, použít 2 šrouby M12x70, pružné podložky a matice.
12. Tažné zařízení zabezpečit, všechny šrouby. Hodnoty točivého momentu  
M10 - 46 Nm                      M12 - 79 Nm                      M12x1,25 - 87 Nm  
Po ujetí zhruba 1000 km dotáhnout všechny šrouby a matice na výše uvedené hodnoty točivého momentu.
13. Firma Bosal nenese zodpovědnost za jakoukoliv závadu na výrobku způsobenou nesprávným zacházením na straně uživatele nebo osoby za kterou je zodpovědný.

**bosal**