

Montagehandleiding  
Fitting instruction  
Montageanleitung  
Description de montage  
Instrucciones de montaje  
Montagevejledning  
Monteringsvejledning  
Monteringshandledning  
Asennusohje  
Istruzioni di montaggio  
Návod k montáži  
Szerelési utasítás  
Порядок установки

Suzuki Swift



2005 ®

TYPE: 023784



EC 94/20

e7 00-0023

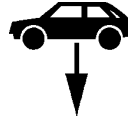

1485 kg

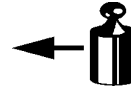

1000 kg



60 kg

D

Waarde  
Value  
Wert  
Valeur  
Érték

NL	D	GB	N	SF	I	F
E	DK	S	CZ	H	RU	

© BOSAL

BAF31 issue: 15.01.2008

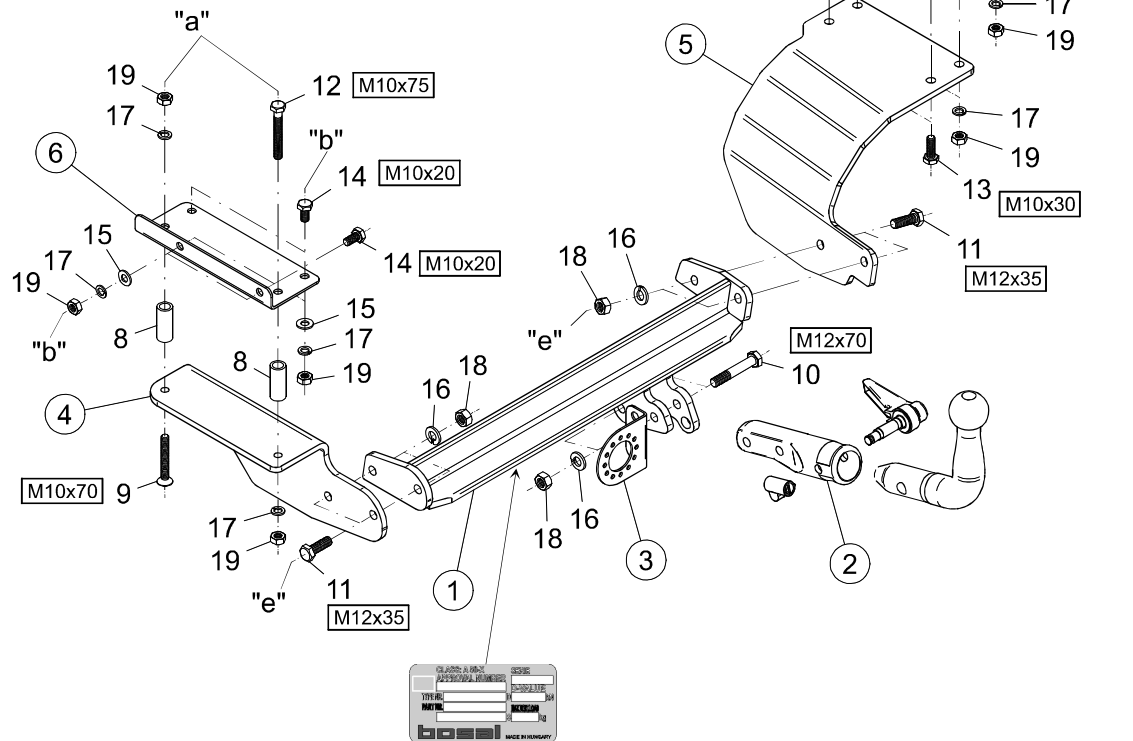
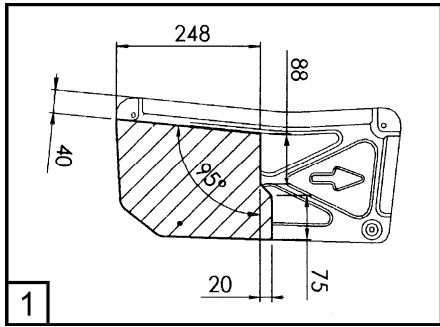

- Raadpleeg uw dealer voor de max. massa die uw wagen mag trekken.
- Die maximale Anhängelast ihres Fahrzeuges können Sie im Fahrzeugschein oder im Benutzerhandbuch nachlesen.
- For the max. trailer weight of your car please refer to the owner's manual or your car homologation documents.
- Pour connaître le poids maxi remarquable pour votre voiture consulter la notice d'utilisation de votre voiture ou la carte grise.
- Consulte a su distribuidor sobre el peso máximo que puede remolcar su vehículo.
- Deres forhandler vil kunne oplyse Dem om den højst tilladte vægt efter Deres køretøj.
- Ta kontakt med forhandleren angående den maksimale vekt som bilen kan trekke.
- Se handboken eller registreringsbevis för max släpvningsvikt för din bil.
- Tarkista suurin sallittu vetopaino ajoneuvon ohjekirjasta tai rekisteriotteesta.
- Per conoscere il peso massimo rimorchiabile dalla propria autovettura, fare riferimento al manuale d'istruzione od ai documenti di omologazione della vettura stessa.
- Maximální přípustná hmotnost přívěsu pro Vaše vozidlo je uvedena v technickém průkazu nebo v uživatelské příručce.
- A maximális vontatható tömegegről győződjön meg a gépkocsi kezelési könyvből, vagy a gépkocsi típusbizonyítványából.
- Максимальную массу прицепа просим проверять в заводской книжке или по в типовом сертификате автомобиля.

Meegeleverde onderdelen Mitgelieferte Befestigungsteile Provided parts Materiel de fixation joint Список комплектующих	Piezas incluidas Medfølgende komponenter Vedlagt festemateriell Medföljande komponenter	Mukana tulevat osat Componenti forniti a corredo Dodané upevňovací díly Tartozékjegyzék
--	--	--

	8.	2x	Ø20x3x48
	10.	2x	M12x70
	11.	4x	M12x35
	12.	1x	M10x75
	13.	4x	M10x30
	14.	6x	M10x20

	9.	1x	M10x70
	15.	6x	M10
	16.	6x	M12
	17.	12x	M10
	18.	6x	M12
	19.	12x	M10

**bosal**

### (CZ) 023784 Návod k montáži:

1. Podle přiloženého seznamu zkontrolovat jednotlivé součásti tažného zařízení. Pokud je to nezbytné, odstranit ze styčných bodů v zavazadlovém prostoru ochranný prostředek
2. Odmontujte zadní nárazník.
3. Nakloňte dopředu zadní sedadla, a vyhmáte čalounění zavazadlového prostoru.
4. Překryjte doprostřed boční čalounění.
5. V případě vozidel vyrobených po 8. měsíci roku 2007 odmontujte část umístěnou nad šroubem umělohmotného krytu na pravé i na levé straně zavazadlového prostoru.
6. Uvolněte konzolu trubky pro pohonnou hmotu ze spodní strany výběžku podvozkového trámu na levé straně.
7. Spustíte dolů výfuk, a odmontujte tepelně-izolační štít. (Vyřízněte tepelně-izolační štít na základě obrázku číslo 1.)
8. U závodních značení (body „a“) podlahového plechu na levé straně zavazadlového prostoru seshora vyvrtejte díry vrtákem o průměru 11mm.
9. Volně přichyťte přiložené plechy číslo 6 v bodech s označením „a“, a potom převrtejte vrtákem o průměru 11mm v bodech s označením „b“. (**Pozor!** Dejte pozor, abyste nepřevrtali syntetické plechy boxu.)
10. Odstraňte součástku číslo 6, a potom seshora vrty s označením „a“ zvětšíte na Ø21mm.
11. Přiložené plechy číslo 7 přiložte k bodům s označením „c“ v zavazadlovém prostoru (na závodní značení), potom ze zasedací vrstvy přiloženého plechu číslo 7 seškrabte zvukově-izolační vrstvu.
12. Seshora převrtejte podlahový plech v bodech s označením „c“ vrtákem o průměru Ø11mm u závodních značení, potom volně přichyťte přiložený plech číslo 7 v bodech s označením „c“.
13. Seshora převrtejte podlahový plech v bodech s označením „d“ vrtákem o průměru Ø11mm (**Pozor!** Dejte pozor, abyste nepřevrtali syntetické plechy boxu.), odstraňte součástku číslo 7.
14. Volně přichyťte boční plechy číslo 4 a přiložené plechy číslo 6 v bodech s označením „a“ a „b“ pomocí dodaných upevňovacích dílů na základě obrázku.
15. Volně přichyťte boční plechy číslo 5 a přiložené plechy číslo 7 v bodech s označením „c“ a „d“ pomocí dodaných upevňovacích dílů na základě obrázku.
16. Volně přichyťte korpus tažného háku (1) k bočním plechům v bodech s označením „e“.
17. Tažný hák srovnejte do prostřední polohy, a potom pevně utáhněte všechny šrouby:  
M12 (8.8) 79 Nm  
M10 (8.8) 46 Nm
18. Nárazník vyřízněte podle přiložené šablony.
19. Namontujte zpět všechny odstraněné součástky na vozidlo. Utáhněte i konzolu trubky pro pohonnou hmotu.
20. Namontujte na nárazník kryt ecofit (2) a plech pro zachycení zástrček /M12 (8.8) - 79 Nm/.
21. Po ujetí zhruba 1000 km dotáhnout všechny šrouby a matice na výše uvedené hodnoty točivého momentu.
22. Firma Bosal nenese zodpovědnost za jakoukoliv závadu na výrobku způsobenou nesprávným zacházením na straně uživatele nebo osoby za kterou je zodpovědný.
23. Montáž tažného zařízení smí být vykonaná jen v odborné dílně.

$$\text{Formule ke zjištění D-hodnoty: } \frac{\text{zatížení přívěsem [kg]} \times \text{celková váha vozidla [kg]}}{\text{zatížení přívěsem [kg]} + \text{celková váha vozidla [kg]}} \times \frac{9,81}{1000} = D \text{ [kN]}$$

### (D) 023784 Anbauanweisung:

1. Die Anhängervorrichtung auspacken und die Befestigungsteile auf Vollständigkeit überprüfen. Im Bereich der Befestigungspunkte den Unterbodenschutz entfernen.
2. Die hintere Stoßstange abmontieren.
3. Die Rücksitze nach vorne klappen, dann die Kofferraumverkleidung hochklappen.
4. Die Seitenverkleidungen in die Mitte klappen.
5. Im Falle von nach August 2007 hergestellten Autos ist im Kofferraum jeweils links und rechts die Kunststoffverkleidung über der Schraube zu entfernen.
6. Den Benzinschlauchhalter an der linken Unterseite des Fahrgestellaufsatzes lockern.
7. Den Auspuff abhängen, die Wärmeschutzplatte abmontieren (Die Wärmeschutzplatte ist nach Zeichnung 1 auszuschneiden.).
8. Auf der linken Seite die Bodenplatte des Kofferraumes an den werksseitig vorbereiteten Punkten (Punkte „a“) von oben mit einem 11 mm-Bohrer durchbohren.
9. Die 6-er Zuhörplatte lose an den Punkten „a“ befestigen, dann mit einem 11 mm-Bohrer die Punkte „b“ durchbohren. (**Achtung!** Nicht die Trommelplatte aus Kunststoff durchbohren.)
10. Das 6-er Zuhör entfernen, dann die Bohrungen „a“ nur von oben auf 21 mm Durchmesser erweitern.
11. Die 7-er Zuhörplatte im Kofferraum auf die Punkte „c“ setzen (werksseitig vorbereitet), dann von der Auflagefläche der 7-er Zuhörplatte die Lärmschutzschicht abkratzen.
12. Die Bodenplatte von oben an den werksseitig vorbereiteten Punkten „c“ mit einem 11 mm-Bohrer durchbohren, dann die 7-er Zuhörplatte lose an den Punkten „c“ befestigen.
13. Von oben die Bodenplatte des Kofferraumes an den Punkten „d“ mit einem 11 mm-Bohrer durchbohren. (**Achtung!** Nicht die Trommelplatte aus Kunststoff durchbohren.), dann das 7-er Zuhör entfernen.
14. Die 4-er Seitenplatte und die 6-er Zuhörplatte lose an den Punkten „a“ und „b“ befestigen, mit den mitgelieferten Verbindungselementen, entsprechend der Zeichnung.
15. Die 5-er Seitenplatte und die 7-er Zuhörplatte lose an den Punkten „c“ und „d“ befestigen, mit den mitgelieferten Verbindungselementen, entsprechend der Zeichnung.
16. Den Schlepphakenkörper (1) lose an den Punkten „e“ an den Seitenplatten befestigen.
17. Den Schlepphaken in der Mitte ausrichten, dann alle Schrauben festziehen:  
M12 (8.8) 79 Nm  
M10 (8.8) 46 Nm
18. Die Stoßstange entsprechend der mitgelieferten Schnittschablone ausschneiden.
19. Alle zuvor entfernten Teile wieder an das Auto zurückmontieren. Auch den Benzinschlauchhalter wieder befestigen.
20. Das Ecofit-Gehäuse und die Steckplatte an den Schlepphakenkörper montieren /M12 (8.8) – 79 Nm/.
21. Nach ca. 1000 km die Bolzenverbindungen, wie angegeben, nachziehen.
22. Für einen Mangel am Produkt, der durch den Fahrzeughalter oder eine andere Person aufgrund unsachgemäßer Benutzung verursacht wurde, übernimmt Bosal keine Haftung. (art. 185 lid 2 N.B.W.)
23. Die Montierung des Schlepphakens darf ausschließlich durch eine Fachwerkstatt durchgeführt werden.

$$\text{Formel für D-Wert-Ermittlung: } \frac{\text{Anhängelast [kg]} \times \text{Kfz. Gesamtgewicht [kg]}}{\text{Anhängelast [kg]} + \text{Kfz. Gesamtgewicht [kg]}} \times \frac{9,81}{1000} = D \text{ [kN]}$$

### (DK) 023784 Montagevejledning:

1. Fjern de dele og monteringsmaterialer, der sidder på trækkrogen. Eventuelt kit på fastgørelsespunkterne fjernes.
2. Fjern den bageste kofanger
3. Bøj bagsæderne frem og fold bagagerummets beklædning op.
4. Fold beklædningen ind mod midten.
5. Ved biler produceret efter august 2007 skal kunststofbeklædningen fjernes over bolten på bagagerummets højre-venstre side.
6. Løsn brændstofstankens beslag på venstre chassisvangen.
7. Løft kofangeren af og fjern varmebeskyttelses pladen. (Skær varmebeskyttelses pladen ud iflg. fig. 1).
8. Bor hullerne "a" på bundpladen i bagagerummets venstre side op med Ø11mm fra oven.
9. Monter beslag 6 løs i hullerne "a", derefter bor hullerne "b" op med Ø11mm. (NB! Bor ikke igennem plastik pladen).
10. Fjern beslag 6 og bor hullerne "a" op med Ø21 mm fra oven.
11. Sæt beslag 7 i bagagerummet i hullerne "c", derefter fjern lydisoleringslaget fra beslagets kontaktflade.
12. Bor bundpladen op i hullerne "c" med Ø11, derefter monter beslag 7 løs i hullerne "c".
13. Bor hullerne "d" i bagagerummets bundplade op med Ø11 mm fra oven (NB! Bor ikke igennem plastikpladen), derefter fjern beslag "7".
14. Monter beslag 4 og 6 løs i hullerne "a" og "b", vha. vedlagte bolte, skiver og møtrikker.
15. Monter beslag 5 og 7 løs i hullerne "c" og "d", vha. vedlagte bolte, skiver og møtrikker.
16. Monter tværvangen 1 løs i hullerne "e" på sidepladerne.
17. Juster trækkrogen i midten og efterspænd alle bolte:  
M12 (8.8) 79 Nm  
M10 (8.8) 46 Nm
18. Skær kofangeren ud iflg. vedlagte skabelon.
19. Sæt alle dele på plads. Spænd også brændstofstankens beslag.
20. Monter trækkroghuset 2 og stikdåsepladen på tværvangen /M12 (8,8) – 79 Nm/.
21. Det er nødvendigt at efterspænde møtrikkerne efter ca. 1000 km.
22. Bosal kan ikke gøres ansvarlig for mangler ved produktet, der er opstået som følge af skyld eller ukyndig anvendelse af brugeren eller en person, som han er ansvarlig for (§ 185, stk. 2 N.B.W. (hollandsk privatret)).

$$\text{Formel til registrering af D-værdien : } \frac{\text{Anhængerlast [kg]} \times \text{køretøjets totalvægt [kg]}}{\text{Anhængerlast [kg]} + \text{køretøjets totalvægt [kg]}} \times \frac{9,81}{1000} = D \text{ [kN]}$$

### (E) 023784 Instrucciones de montaje:

1. Sacar las piezas y el material de sujeción incluidos en el gancho de remolque. Si procede, retirar el pegamento existente en los puntos de sujeción.
2. Desmonte el parachoques posterior.
3. Doble hacia adelante los asientos traseros, después doble hacia arriba el tapiz del portaequipaje.
4. Doble hacia al centro los tapices laterales.
5. En el caso de autos fabricados después del 08.2007. quite del lado derecho e izquierdo del portaequipaje la parte del revestimiento sintético que se encuentra encima del tornillo.
6. Afloje el soporte del tubo del tanque del combustible que se encuentra en la parte inferior de la prolongación del chasis de la parte izquierda.
7. Descuelgue el tubo de escape y desmonte la pantalla térmica. (Recorte a la pantalla térmica según como muestra la figura 1.)
8. Debe taladrar desde arriba con taladradora de Ø11 mm a la lámina del piso del portaequipaje en los puntos de fábrica (puntos "a") de la parte izquierda.
9. Fije con laxitud la lámina de accesorio 6 en los puntos "a", después con una taladradora de Ø11 mm taladre los puntos "b". (¡Atención! No taladre a la lámina de la caja giratoria sintética)
10. Quite el accesorio 6, después sólo desde arriba agrande a Ø21 mm los huecos "a".
11. Ponga a la lámina de accesorio 7 en el portaequipaje sobre los puntos "c" (sobre los puntos de la fábrica), después de la superficie de contacto de la lámina de accesorio 7 quite la capa disminuidora del ruido.
12. Desde arriba taladre la lámina del piso en los puntos "c" con taladradora de Ø11 mm en los puntos de la fábrica, después fije con laxitud la lámina de accesorio 7 en los puntos "c".
13. Desde arriba, a través de los puntos "d" taladre la lámina del piso del portaequipaje con taladradora de Ø11 mm. (¡Atención! No taladre a la lámina de la caja giratoria sintética), después quite el accesorio 7.
14. Fije con laxitud la lámina lateral 4 y a la lámina de accesorio 6 en los puntos "a" y "b", con los elementos de enlace adjuntos, según como muestra la figura.
15. Fije con laxitud la lámina lateral 5 y a la lámina de accesorio 7 en los puntos "c" y "d", con los elementos de enlace adjuntos, según como muestra la figura.
16. Fije con laxitud al cuerpo del gancho de remolque (1) en los puntos "e" a las láminas laterales.
17. Ajuste a la posición central al gancho de remolque, después debe fijar bien todos los tornillos.  
M12 (8.8) 79 Nm  
M10 (8.8) 46 Nm
18. Recorte el parachoques según el patrón recortable adjunto.
19. Restituya en el vehículo todos los accesorios que quitó. También debe fijar el soporte del tubo del tanque del combustible.
20. Monte la casa de la bola de remolque (2) y la lámina de soporte del enchufe al cuerpo del gancho de remolque /M12 (8,8) – 79 Nm/.
21. Cada 1000 km de uso es necesario comprobar las conexiones del perno (según los pares de apriete dados).
22. Bosal no asume responsabilidad de ningún tipo por defectos en el producto causados por o debidos a un uso imprudente, tanto por parte del usuario como de cualquier persona bajo su responsabilidad (art. 185, párrafo 2 N.B.W. (Código Civil Holandés)).
23. El montaje del gancho remolque puede ser efectuado solo por oficina profesional.

$$\text{Fórmula para la determinación del valor D : } \frac{\text{Carga de remolque [kg]} \times \text{Peso total del vehículo [kg]}}{\text{Carga de remolque [kg]} + \text{Peso total del vehículo [kg]}} \times \frac{9,81}{1000} = D \text{ [kN]}$$

## (F) 023784 Description du montage:

1. Séparer les différents éléments d'attelage. Enlever le mastic de protection autour des points de fixation.
2. Démonter le pare-chocs arrière.
3. Plier les sièges arrières avant et plier le recouvrement du coffre en haut.
4. Plier les recouvrements latéraux au milieu.
5. Concernant les voitures produites après le 8<sup>e</sup> mois de 2007, enlever la partie au-dessus de la vis de la couverture en plastique se trouvant aux côtés gauche et droit du coffret.
6. Desserrer le support du tuyau de carburant se trouvant au fond du prolongement du châssis.
7. Décrocher l'échappement et démonter la plaque de protection chaleur. (Couper la plaque de protection chaleur selon figure no. 1.)
8. Percer la plaque de plancher du coffre aux poinçonnages originaux (points „a”) du haut par un foret Ø11mm.
9. Fixer lâchement la plaque accessoire 6 aux points „a” puis percer les points „b” par le foret Ø11mm. (**Attention!** Ne pas percer la plaque de cylindre en plastique)
10. Enlever l'accessoire 6 et n'élargir les trous „a” à Ø21mm que du haut.
11. Placer la plaque accessoire 7 aux points „c” dans le coffre (sur les poinçonnages originaux), et gratter la couche antibruit sur la surface d'appui de la plaque accessoire 7.
12. Percer la plaque de plancher du haut aux points „c” par un foret de Ø11mm aux poinçonnages originaux et fixer lâchement la plaque accessoire 7 aux points „c”.
13. Percer la plaque de plancher du coffre à travers les points „d” par un foret de Ø11mm (Attention! Ne pas percer la plaque de cylindre en plastique), et enlever l'accessoire 7.
14. Fixer lâchement la plaque latérale 4 et la plaque accessoire 6 aux points „a” et „b” par les éléments de fixation fournis selon le dessin.
15. Fixer lâchement la plaque latérale 5 et la plaque accessoire 7 aux points „c” et „d” par les éléments de fixation fournis selon le dessin.
16. Fixer lâchement le corps de l'attelage (1) aux points „e” aux plaques latérales.
17. Régler l'attelage au milieu et serrer toutes les vis fixation:

M12 (8.8)	79 Nm
M10 (8.8)	46 Nm
18. Couper le pare-chocs selon le gabarit de coupe fourni.
19. Remonter toutes les pièces enlevées à la voiture. Fixer aussi le support du tuyau de carburant.
20. Monter la caisse ecofit (2) et la plaque de support de prise sur le corps de l'attelage /M12 (8.8) - 79 Nm/.
21. Il est conseillé de vérifier le serrage de toute la boulonnerie après 1000 Km de traction.
22. Bosal décline toute responsabilité concernant des défauts éventuels de cet attelage qui seraient causés par une mauvaise utilisation. Seul l'utilisateur est responsable.
23. Le crochet de remorquage ne peut être monté que par un garage spécialisé.

Formule pour la détermination de la valeur D : 
$$\frac{\text{charge remorquée [kg]} \times \text{PTR [kg]}}{\text{charge remorquée [kg]} + \text{PTR [kg]}} \times \frac{9,81}{1000} = D \text{ [kN]}$$

## (SF) 023784 Asennusohjeet:

1. Pura vetokoukku pakka us ja tarkista listasta, että kaikki asennuksessa tarvittavat osat löytyvät. Jos tarpeellista poista alustansuojaus kiinnityskohdista.
2. Pura takapuskuri.
3. Taita takaistuimet eteen ja poista tavaratilan peite.
4. Taita sivupeitteet keskelle.
5. 2007.08. jälkeisten autojen tapauksessa poista tavaratilan oikealla ja vasemmalla puolella olevan muovipeitteen osa joka on ruuvin yläpuolella.
6. Löysää vasemman aluskehyskielekkeen pohjassa olevan putken pidike.
7. Laske alas pakoputki ja pura lämpösuojalevy. (Leikkaa lämpösuojalevyä kuvan 1 mukaisesti.)
8. Pora tavaratilan pohjalevy vasemmalla puolella tehdään pisteistä (pisteet "a”) ylhäältä läpi Ø11 mm:n poralla.
9. Kiinnitä varustelevy 6 löysästi pisteistä "a” ja pora pisteistä "b” läpi Ø11 mm:n poralla. (**Huomio!** Älä pora läpi muovista rumpulevyä.)
10. Poista varustelevy 6, sitten levennä reikiä "a” Ø21 mm:n kokoisiksi vain ylhäältä.
11. Liitä varustelevy 7 tavaratilaan pisteisiin "c” (tehdään pisteet), sitten poista melunvaimennuskeros varustelevyn 7 aluspinnasta.
12. Pora läpi pohjalevyn ylhäältä pisteistä "c” Ø11 mm:n poralla tehdään pisteistä, sitten kiinnitä varustelevy 7 löysästi pisteistä "c”.
13. Pora tavaratilan pohjalevy ylhäältä pisteistä "d” läpi Ø11 mm:n poralla (**Huomio!** Älä pora läpi muovista rumpulevyä.), sitten poista varustelevy 7.
14. Kiinnitä sivulevy 4 ja varustelevy 6 pisteistä "a” ja "b” löysästi oheisilla sitomaelementeillä kuvan mukaisesti.
15. Kiinnitä sivulevy 5 ja varustelevy 7 pisteistä "c” ja "d” löysästi oheisilla sitomaelementeillä kuvan mukaisesti.
16. Kiinnitä vetokoukku (1) löysästi sivulevyihin pisteistä "e”.
17. Aseta vetokoukku keskiasentoon, ja sen jälkeen kiristä kaikki ruuvit.

M12 (8.8)	79 Nm
M10 (8.8)	46 Nm
18. Leikkaa puskuri oheisen leikkauskaavan mukaisesti.
19. Asenna kaikki poistetut osat paikalleen autoon. Kiinnitä myös putken pidike.
20. Asenna ecofit-kehys (2) ja pistokkeenpitolevy vetokoukkuun (M12 (8.8) - 79 Nm).
21. Tuhannen kilometrin jälkeen kiristys tarkistettava.
22. Bosalia ei voida pitää vastuullisena aine- tai henkilövahingoista, jotka johtuvat väärästä asennuksesta tai väärästä käytöstä (artikla 185 kohta 2 NBW).
23. Vetokoukun saa asentaa vain ammattihuoltopaja.

Kaava D-arvon laskentaa varten : 
$$\frac{\text{Ventokuorma [kg]} \times \text{ajoneuvon kok.paino [kg]}}{\text{Ventokuorma [kg]} + \text{ajoneuvon kok.paino [kg]}} \times \frac{9,81}{1000} = D \text{ [kN]}$$

### (GB) 023784 Fitting instructions:

1. Unpack the towing bracket and check its contents against the parts list. If necessary, remove the underseal from around the fitting points of the luggage compartment / frame members.
2. Dismount the rear bumper.
3. Tilt the rear seats forward, and then fold up the inner covering of the boot.
4. Fold the side upholstery into the middle.
5. In case of cars produced after 08.2007 remove a part of the synthetic cover above the screw in the right and left sides of the boot.
6. Loosen the support of the fuel hose in the lower side of the left-side frame extension.
7. Disconnect the exhaust and dismount the heat shield. (Cut out the heat shield according to Figure 1.)
8. Drill the floor plate of the boot from above at the factory-made points (points "a") with a Ø11 mm drill.
9. Loosely fix backplate 6 at points "a", then drill points "b" with a Ø11 mm drill. (**Attention!** Do not drill through the synthetic wheel box plates.)
10. Remove backplate 6, and then enlarge holes "a" to Ø21 mm only from above.
11. Position backplate 7 onto points "c" (factory-made points) into the boot, then abrade the anti-rumble layer from the contact surface of backplate 7.
12. Drill the floor plate from above at points "c" with a Ø11 mm drill at the factory-made points, then loosely fix backplate 7 at points "c".
13. Drill the floor plate of the boot from above at points "d" with a Ø11 mm drill (**Attention!** Do not drill through the synthetic wheel box plate.), and then remove backplate 7.
14. Loosely fix side-plate 4 and backplate 6 at points "a" and "b" with the attached bonding units according to the drawing.
15. Loosely fix side-plate 5 and backplate 5 at points "c" and "d" with the attached bonding units according to the drawing.
16. Loosely fix the drag hook body (1) to the side-plates at points "e".
17. Adjust the drag hook into mid-position, then tighten each screw:

M12 (8.8)	79 Nm
M10 (8.8)	46 Nm
18. Cut out the bumper according to the attached template.
19. Reassemble all the removed parts onto the vehicle. Fasten the support of the fuel hose as well.
20. Mount the Ecofit house (2) and the socket plate onto the drag hook body (M12 (8,8) – 79 Nm).
21. After about 1000 km use, re-tighten the bolts and nuts to the specified torque.
22. Bosal cannot be held responsible for any defects in the product caused by fault or by any injudicious use whatever of the user or a person he is liable for. (sect. 185. art. 2 N.B.W.)
23. Only specialised services are authorised to install drawhooks.

$$\text{Formula for D-value: } \frac{\text{trailer load [kg]} \times \text{vehicle total weight [kg]}}{\text{trailer load [kg]} + \text{vehicle total weight [kg]}} \times \frac{9,81}{1000} = D \text{ [kN]}$$

### (H) 023784 Szerelési utasítás:

1. Csomagolja ki a vonóhorgot és a tartozékokat, majd vizsgálja át minden darabját. Ha szükséges, a rögzítő pontok területén a védőragasztót távolítsa el.
2. Szerelje le a hátsó lökhárítót.
3. Hajtsa előre a hátsó üléseket, majd hajtsa fel a csomagtér kárpitot.
4. Hajtsa középre az oldalsó kárpitokat.
5. 2007.08. hó utáni autók esetében távolítsa el a csomagtartó jobb-bal oldalán található műanyag borítás csavar feletti részét.
6. Lazítsa fel a bal oldali alváznyúlvány alján található üzemyanyagcső tartóját.
7. Akassza le a kipufogót, és szerelje le a hővédő lemezt. (A hővédő lemezt vágja ki az 1. ábra alapján.)
8. Baloldalon a csomagtér padlólemezét a gyári pontozásoknál („a” pontok) felülről fúrja ki Ø11mm-es fúróval.
9. Lazán rögzítse az 6-os tartozékmelezt az „a” pontokon, majd Ø11mm-es fúróval fúrja át a „b” pontokat. (**Figyelem!** A műanyag doblemezt ne fúrja át.)
10. Távolítsa el az 6-os tartozékot, majd csak felülről bővítsse fel Ø21mm-re az „a” furatokat.
11. A 7-es tartozékmelezt helyezze a csomagtérbe a „c” pontokra (gyári pontozásokra), majd a 7-es tartozékmelezt felfekvési felületéről kaparja le a zajcsökkentő réteget.
12. Felülről fúrja ki a padlólemezt a „c” pontokon Ø11mm-es fúróval a gyári pontozásoknál, majd lazán rögzítse a 7-es tartozékmelezt a „c” pontokon.
13. Felülről a „d” pontokon keresztül fúrja át a csomagtér padlólemezét Ø11mm-es fúróval (**Figyelem!** A műanyag doblemezt ne fúrja át.), majd távolítsa el a 7-es tartozékot.
14. Lazán rögzítse a 4-es oldallemezt és az 6-os tartozékmelezt az „a” és „b” pontokon, a mellékelt kötőelemekkel a rajz alapján.
15. Lazán rögzítse a 5-ös oldallemezt és a 7-es tartozékmelezt a „c” és „d” pontokon, a mellékelt kötőelemekkel a rajz alapján.
16. Lazán rögzítse a vonóhorogtestet (1) az „e” pontokon az oldallemezekhez.
17. Igazítsa középhezletbe a vonóhorgot, majd húzza fixre az összes csavart:

M12 (8.8)	79 Nm
M10 (8.8)	46 Nm
18. Vágja ki a lökhárítót a mellékelt kivágósablon alapján.
19. Szereljen vissza minden eltávolított alkatrészt az autóra. Rögzítse az üzemyanyagcső tartóját is.
20. Szerelje fel a ecofitházat (2) és a dugaljartó lemezt a vonóhorogtestre /M12 (8,8) - 79 Nm/.
21. Körülbelül 1000 vontatott kilométer után a vonóhorog rögzítő csavarjainak feszességét ellenőrizni kell, és szükség esetén utánhúzni a megfelelő nyomatékkal.
22. A Bosal garanciát vállal, kivéve a nem rendeltetés szerinti használatból adódó hibákért. (art. 185 lid 2 N.B.W)
23. A vonóhorog felszerelését kizárólag szakműhely végezheti.

$$\text{D-érték számítás: } \frac{\text{utánfutó össztömege [kg]} \times \text{gépkocsi össztömege [kg]}}{\text{utánfutó össztömege [kg]} + \text{gépkocsi össztömege [kg]}} \times \frac{9,81}{1000} = D \text{ [kN]}$$



### (I) 023784 Istruzioni di montaggio:

1. Aprire l'imballaggio della struttura di traino e controllare il contenuto a fronte dell'elenco componenti. Se necessario, rimuovere il mastice di protezione intorno ai punti di fissaggio.
2. Smontare il paraurti posteriore.
3. Inclinare in avanti i sedili posteriori e sollevare il tappetino del bagagliaio.
4. Piegarlo al centro i tappetini laterali.
5. Nel caso di autoveicoli prodotti dopo agosto 2007 rimuovere la parte superiore del bullone con rivestimento in plastica che si trova sul lato destro e sinistro del bagagliaio.
6. Allentare il supporto del tubo del carburante situato nella parte inferiore dell'appendice del telaio.
7. Staccare il tubo di scappamento e smontare la piastra di protezione termica. (Ritagliare la protezione termica in base alla figura 1).
8. Forare dall'alto il pianale del bagagliaio nei punti di fabbrica (punti "a") con un trapano dal diametro di 11 mm.
9. Fissare senza stringere la piastra accessoria 6 nei punti "a", poi con un trapano dal diametro di 11 mm forare i punti "b". (**Attenzione!** Non forare le piastre sintetiche del vano passaruote.)
10. Rimuovere l'accessorio 6, poi allargare dall'alto i fori "a" fino ad un diametro di 21 mm.
11. Collocare la piastra accessoria 7 nel bagagliaio nei punti "c" (punti di fabbrica), poi togliere lo strato antirumore dalla superficie di contatto della piastra accessoria 7.
12. Forare dall'alto il pianale del bagagliaio nei punti "c" con un trapano dal diametro di 11 mm nei punti di fabbrica, poi fissare senza stringere la piastra accessoria 7 ai punti "c".
13. Forare dall'alto il pianale del bagagliaio nei punti "d" con un trapano dal diametro di 11 mm. (**Attenzione!** Non forare le piastre sintetiche del vano passaruote), poi rimuovere l'accessorio 7.
14. Fissare senza stringere la piastra laterale 4 e la piastra accessoria 6 ai punti "a" e "b", con gli elementi di collegamento inclusi, in base alla figura.
15. Fissare senza stringere la piastra laterale 5 e la piastra accessoria 7 ai punti "c" e "d", con gli elementi di collegamento inclusi, in base alla figura.
16. Fissare senza stringere il blocco del gancio di traino (1) alle piastre laterali nei punti "e".
17. Posizionare il gancio di traino al centro, poi stringere tutti i bulloni:

M12 (8.8)	79 Nm
M10 (8.8)	46 Nm
18. Tagliare il paraurti in base alla sagoma di ritaglio allegata.
19. Rimontare tutti i pezzi dell'automobile rimossi. Riattaccare anche il supporto del tubo del carburante.
20. Montare il blocco Ecofit (2) e la piastra della presa al blocco del gancio di traino (M12 (8.8) – 79 Nm).
21. Verificare il serraggio di tutti i bulloni dopo i primi 1000 Km. di traino.
22. La Bosal declina ogni responsabilità per errato o imperfetto montaggio del dispositivo di traino, come pure per uso errato o improprio dello stesso.
23. L'installazione del gancio di traino deve essere effettuata esclusivamente da tecnici specializzati.

$$\text{Formula per il rilevamento del valore D: } \frac{\text{peso massimo [kg]} \times \text{peso totale vettura [kg]}}{\text{peso massimo [kg]} + \text{peso totale vettura [kg]}} \times \frac{9,81}{1000} = D \text{ [kN]}$$

### (N) 023784 Monteringsveiledning:

1. Fjern vedlagte deler og festemateriell fra tilhengerfestet. Fjern eventuelt kitt som måtte finnes på festepunktene.
2. Demonter den bakre støtfangeren.
3. Brett fram de bakre setene, og brett bagasjerommets vegg.
4. Brett sideveggene mot midten.
5. I tilfelle biler fremstilt etter 08.2007 fjern plastdekket over bolten på den høyre-venstre siden av bagasjerommet.
6. Løsne på drivstoffrørets holder på undersiden av den venstre karosseriforlengelsen.
7. Senk ned eksosrøret og demonter varmeskjoldet. (Lag en utsparring i varmeskjoldet i henhold til bilde 1.)
8. Bor gjennom bagasjerommets bunnplate ovenfra på den venstre siden ved fabrikkpunktene (punktene „a”) med en Ø11mm bor.
9. Fest platen 6 løst ved punktene „a”, og deretter bor gjennom punktene „b” med en Ø11mm bor. (**NB!** Ikke bor gjennom plastplaten.)
10. Fjern platen 6, og utvid hullene „a” ovenfra til Ø21mm.
11. Plasser platen 7 inn i bagasjerommet ved punktene „c” (fabrikkpunktene), og fjern støysoleringslaget fra platens overflate ved disse punktene.
12. Bor gjennom bunnplaten ovenfra ved punktene „c” med en Ø11mm bor, og fest platen 7 løst ved punktene „c”.
13. Bor gjennom bunnplaten ovenfra ved punktene „d” med en Ø11mm bor. (**NB!** Ikke bor gjennom plastplaten.), og fjern platen 7.
14. Fest sideplaten 4 og platen 6 løst ved punktene „a” og „b” ved hjelp av de vedlagte forbindelseelementene i henhold til bildet.
15. Fest sideplaten 5 og platen 7 løst ved punktene „c” og „d” ved hjelp av de vedlagte forbindelseelementene i henhold til bildet.
16. Fest tilhengerfestet (1) løst til sideplatene ved punktene „e”.
17. Sett tilhengerfestet i riktig stilling i midten og trekk alle boltene godt til.

M12 (8.8)	79 Nm
M10 (8.8)	46 Nm
18. Lag en utsparring i støtfangeren ved hjelp av den vedlagte sjablongen.
19. Sett alle delene tilbake på plass igjen. Fest drivstoffrørets holder også.
20. Monter ecofithuset (2) og kontaktholderen på tilhengerfestet /M12 (8.8) – 79Nm/.
21. Det er nødvendig å etterstramme boltforbindelsene etter ca. 1000 km (i henhold til de oppgitte tilstrammingsmomentene).
22. Bosal kan ikke stilles ansvarlig for noen mangel ved produktet som kan forårsakes av skjødesløs eller ukyndig bruk. Ansvaret er brukerens eget (paragraf 185. ledd 2 i den nederlandske sivilrettslige lovbooken).
23. Monteringen av tilhengerfestet skal alltid utføres på fagverksted.

$$\text{Formel for D-verdi-beregningen: } \frac{\text{Tilhengerlast [kg]} \times \text{bil-totalvekt [kg]}}{\text{Tilhengerlast [kg]} + \text{bil-totalvekt [kg]}} \times \frac{9,81}{1000} = D \text{ [kN]}$$

## (NL) 023784 Montagehandleiding:

1. Meegeleverde onderdelen en bevestigingsmaterialen van de trekhaak verwijderen. Eventueel aanwezige kit ter plaatse van de bevestigingspunten verwijderen.
2. Demonteer de achterbumper.
3. Klap de achterbank op en vouw de kofferbakbekleding terug.
4. Vouw de zijwandbekleding naar het midden.
5. Verwijder bij auto's van na augustus 2007 aan de rechter en linker kant van de kofferbak het gedeelte boven de schroef van de kunststof bekleding.
6. Maak de houder van de benzineleiding aan de linker chassisbalk los.
7. Haal de uitlaat los en demonteer het hiteschild (Maak een inkeping in het hiteschild volgens afbeelding 1).
8. Aan de linkerkant van de vloerplaat van de kofferbak moeten de aanwezige gaten (punten "a") van bovenaf vergroot worden tot Ø11mm.
9. Bevestig onderdeel nr. 6 handvast voor de punten "a" en boor daarna punten "b" met een Ø11mm (**Pas op!** Boor niet door het kunststof binnenscherm).
10. Verwijder onderdeel 6, waarna de punten "a" kunnen worden vergroot tot Ø21mm.
11. Plaats onderdeel 7 op de punten "c" in de kofferbak om te kunnen bepalen waar de geluidsisolatie moet worden verwijderd.
12. Maak van bovenaf gaten in de vloerplaat op de punten "c" met een Ø11mm, waarna onderdeel 7 handvast kan worden bevestigd op de punten "c".
13. Boor van bovenaf gaten door de punten "d" in de vloerplaat met een Ø11mm (**Pas op!** Boor niet door het kunststof binnenscherm), waarna onderdeel 7 verwijderd moet worden.
14. Bevestig handvast de zijplaat 4 en onderdeel 6 op de punten "a" en "b", met de meegeleverde bevestigingsmaterialen, volgens de tekening.
15. Bevestig handvast de zijplaat 5 en onderdeel 7 op de punten "c" en "d", met de meegeleverde bevestigingsmaterialen, volgens de tekening.
16. Bevestig de trekhaak (1) handvast op de punten "e" aan de zijplaten.
17. Zet de trekhaak goed in het midden en trek daarna de schroeven aan  
M12 (8.8) 79 Nm  
M10 (8.8) 46 Nm
18. Maak een uitsparing in de bumper aan de hand van de bijgaande sjabloon
19. Monteer alle onderdelen terug op het voertuig. Bevestig ook de benzineslang.
20. Monteer het ecofithuis (2) en de stekkerdoosplaat aan de trekhaak (M12 (8.8) – 79 Nm).
21. Het is noodzakelijk om na ca. 1000 km gebruik de boutverbindingen na te trekken (volgens gegeven aanhaalmomenten).
22. Bosal kan niet aansprakelijk worden gesteld voor enig gebrek in het produkt zoals veroorzaakt door de schuld of door welk onoordeelkundig gebruik ook van de gebruiker of een persoon voor wie hij aansprakelijk is (art. 185. lid 2 N.B.W.).
23. De montage van de trekhaak mag uitsluitend door een erkende garage uitgevoerd worden.

$$\text{Formule t.b.v. bepaling van de D-waarde: } \frac{\text{getrokken gewicht [kg]} \times \text{totaal gewicht voertuig [kg]}}{\text{getrokken gewicht [kg]} + \text{totaal gewicht voertuig [kg]}} \times \frac{9,81}{1000} = D \text{ [kN]}$$

## (RU) 023784 Указания по монтажу:

1. Распакуйте фаркоп и его принадлежности, а затем проверьте каждую деталь. Если нужно, то в точках фиксации удалите защитную наклейку;
2. Демонтируйте задний бампер.
3. Наклоните вперед задние сидения, после этого удалите обшивку багажника.
4. Сверните на середину боковую обшивку.
5. В случае автомобилей, выпущенных после 08. 2007 г. удалите часть пластмассовой обшивки над болтом, находящейся на левой и на правой стороне багажника.
6. Ослабьте держатель трубы горячего, находящийся на дне левостороннего выступа шасси.
7. Опустите выхлопную трубу и демонтируйте теплоизоляционную пластину (Вырежьте теплоизоляционную пластину на основе рисунка 1).
8. Сверху просверлите пластину днища багажника на левой стороне по заводской пунктировке (точки „a“) сверлом Ø11 мм.
9. Слегка прикрепите аксессуарную пластину 6 в точках „a“, после этого просверлите сверлом Ø11 мм точки „b“ (Внимание! Следите за тем, чтобы не просверлить пластмассовую пластину барабана).
10. Возьмите обратно дополнительную пластину 6, просверлите сверху отверстия „a“; после этого только сверху расширьте сверлом на Ø21 мм.
11. Установите аксессуарную пластину 7 в багажнике на точки „c“ (заводская пунктировка), после этого удалите противозумный слой с поверхности аксессуарной пластины 7.
12. Сверху просверлите пластину днища в точках „c“ сверлом Ø11 мм по заводской пунктировке, после чего слегка прикрепите дополнительную пластину 7 в точках „c“.
13. Сверху просверлите пластину днища багажника через точки „d“ сверлом Ø11 мм, (Внимание! Следите за тем, чтобы не просверлить пластмассовую пластину барабана) потом удалите аксессуар 7.
14. Слегка прикрепите боковую пластину 4 и аксессуарную пластину 6 в точках „a“ и „b“ с помощью приложенных крепежных элементов, на основе рисунка.
15. Слегка прикрепите боковую пластину 5 и аксессуарную пластину 7 в точках „c“ и „d“ с помощью приложенных крепежных элементов, на основе рисунка.
16. Слегка прикрепите тело фаркопа (1) к боковым пластинам в точках „a“.
17. Установите фаркоп по центру, после этого затяните все винты до упора.  
M12 (8.8) 79 Nm  
M10 (8.8) 46 Nm
18. Вырежьте бампер согласно приложенному шаблону вырезания.
19. Установите обратно все снятые компоненты. Также прикрепите держатель трубы горячего.
20. Прикрепите блок экофита (2) и пластину, держащую штепсель к телу фаркопа / M12 (8.8) - 79 Nm.
21. После пробега около 1000 км с использованием фаркопа нужно проверить затяжку всех винтов крепления фаркопа и, при необходимости, затянуть их установленным моментом затяжки;
22. Bosal даёт гарантию на фаркоп, кроме случаев, когда фаркоп использовали не по назначению (art. 185 lld 2 N.B.W.);
23. Монтаж тягового крюка (фаркопа) разрешается производить исключительно специалистами и сервисами;

$$\text{Вычисление величины D: } \frac{\text{Общая масса прицепа [кг]} \times \text{Общая масса автомобиля [кг]}}{\text{Общая масса прицепа [кг]} + \text{Общая масса автомобиля [кг]}} \times \frac{9,81}{1000} = D \text{ [kN]}$$

### (S) 023784 Monteringsinstruktion:

1. Packa upp monteringssatsen och kontrollera innehållet mot detaljbeskrivning. Om det behövs tag bort underredsmassa runt monteringspunkterna i bagageutrymmet och under bilen.
2. Montera av den bakre stötfångaren.
3. Böja framåt dom bakre sitsarna, sedan vika upp beklädningsdelen av bagagehyllan.
4. Vika dom beklädningsdelarna, som är belägna på sidan, åt mellersta riktningen.
5. I fall av fordonet efter augusti 2007, ta bort den här delen av den syntetiska beklädningsdelen, som finns över skruven, vid den högra och vänstra sidan av bagagehyllan.
6. Lossa behållaren av drivmedelröret, som finns på undre sidan av underrede-utspårningen, vid vänstra sidan.
7. Häkta av ljuddämparen, och montera av skivan, som försvarar mot hetta. (Klippa ut hettaskivan, enligt teckningen 1.)
8. Borra genom golvskivan av bagagehyllan ovanifrån, på vänstra sidan, vid fabrikspunkterna (punkterna „a”), med hjälp av bormaskinen, med Ø11mm diameter.
9. Sätta fast – endast lösligt – tillbehörsskivan **6**, vid punkterna „a”, sedan borra genom punkterna „b”, med hjälp av bormaskinen, med Ø11mm diameter. (**Akta!** Borra inte genom den syntetiska trummaskivan.)
10. Ta bort tillbehörselementen **6**, och borra genom borrhålen „a”, endast ovanifrån, med hjälp av bormaskinen, med Ø21mm diameter.
11. Placera tillbehörsskivan **7** in i bagagehyllan, på punkterna „c” (fabrikspunkterna), sedan skrapa bort skiktet, som minskar bullret, från beröringsytan av tillbehörsskivan **7**.
12. Borra genom golvskivan ovanifrån, vid punkterna „c”, med hjälp av bormaskinen, med Ø11mm diameter, vid fabrikspunkterna, sedan sätta fast – endast lösligt – tillbehörsskivan **7**, vid punkterna „c”.
13. Borra genom golvskivan av bagagehyllan ovanifrån, genom punkterna „d”, med hjälp av bormaskinen, med Ø11mm diameter (**Akta!** Borra inte genom den syntetiska trummaskivan.), sedan ta bort tillbehörselementen **7**.
14. Sätta fast – endast lösligt – sidoskivan **4**, samt tillbehörsskivan **6**, vid punkterna „a” och „b”, med hjälp av dom bifogade bindelementerna, enligt teckningen.
15. Sätta fast – endast lösligt – sidoskivan **5**, samt tillbehörsskivan **7**, vid punkterna „c” och „d”, med hjälp av dom bifogade bindelementerna, enligt teckningen.
16. Sätta fast – endast lösligt – dragkrokens kroppen (**1**), på sidoskivorna, vid punkterna „e”.
17. Placera dragkroken i mellersta position, sedan skruva fast samtliga skruvarna:

M12 (8.8)	79 Nm
M10 (8.8)	46 Nm
18. Klippa ut stötfångaren, med hjälp av den bifogade klipp-schablonen.
19. Montera tillbaka samtliga beståndsdelar, som röjades undan, på fordonen. Sätta fast också behållaren av drivmedelröret.
20. Montera ecofit-huset (**2**), samt skivan, som behåller avläggaren, på dragkrokens kroppen /M12 (8.8) - 79 Nm/.
21. Det är nödvändigt att dra åt bultarna igen efter ungefär 1000 km körning (enligt angivna momentangivelser).
22. Bosal kan inte ställas till ansvar för fel på produkten som orsakats av användaren eller genom omdömeslöst bruk av produkten av användaren eller en person som han bär ansvar för (art. 185, paragraf 2 i den nederländska civilrättsbalken).
23. Monteringen av dragkroken får utföras endast av fackverkstad.

$$\text{Formel för fastställning av D-värdet : } \frac{\text{släpvagnslast [kg]} \times \text{bilens totalvikt [kg]}}{\text{släpvagnslast [kg]} + \text{bilens totalvikt [kg]}} \times \frac{9,81}{1000} = D \text{ [kN]}$$



*Bumper cutout templet*

***M 1:1***

**023-784**

**bosal**

*Centre of the bumper*

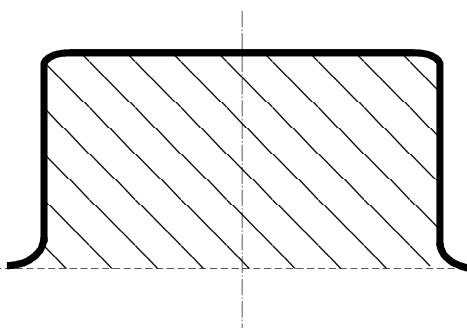

*Lower edge of the bumper*

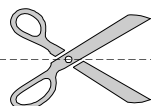

(BAF31, 07.01.2008)