





Montagehandleiding Fitting instruction Montageanleitung Description de montage Instrucciones de montaje Montagevejledning Istruzioni di montaggio Návod k montáži	<b>SUBARU</b> <b>Legacy Wagon</b>  1989-1993	 <b>EC 94/20</b>	 <b>1950 kg</b>	 <b>1900 kg</b>	 <b>75 kg</b>	<b>D</b> waarde value Wert valeur <b>9,44 kN</b>	<table border="1"> <tr> <td>NL</td> <td>D</td> <td>GB</td> <td>I</td> </tr> <tr> <td>F</td> <td>E</td> <td>DK</td> <td>CZ</td> </tr> </table>	NL	D	GB	I	F	E	DK	CZ
	NL	D	GB	I											
F	E	DK	CZ												
<b>TYPE: 018692</b>	<b>e4 00-0724</b>	<b>1950 kg</b>	<b>1900 kg</b>	<b>75 kg</b>	<b>9,44 kN</b>	(c) BOSAL 30-01-2008    Rev. nr. 01									

Raadpleeg uw dealer voor de max. massa die uw wagen mag trekken.

Die maximale Anhängelast ihres Fahrzeuges können Sie im Fahrzeugschein oder im Benutzerhandbuch nachlesen.

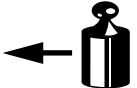
For the max. trailer weight of your car please refer to the owner's manual or your car homologation documents.

Pour connaître le poids maxi remorquable pour votre voiture consulter la notice d'utilisation de votre voiture ou la carte grise.

Consulte a su distribuidor sobre el peso máximo que puede remolcar su vehículo.



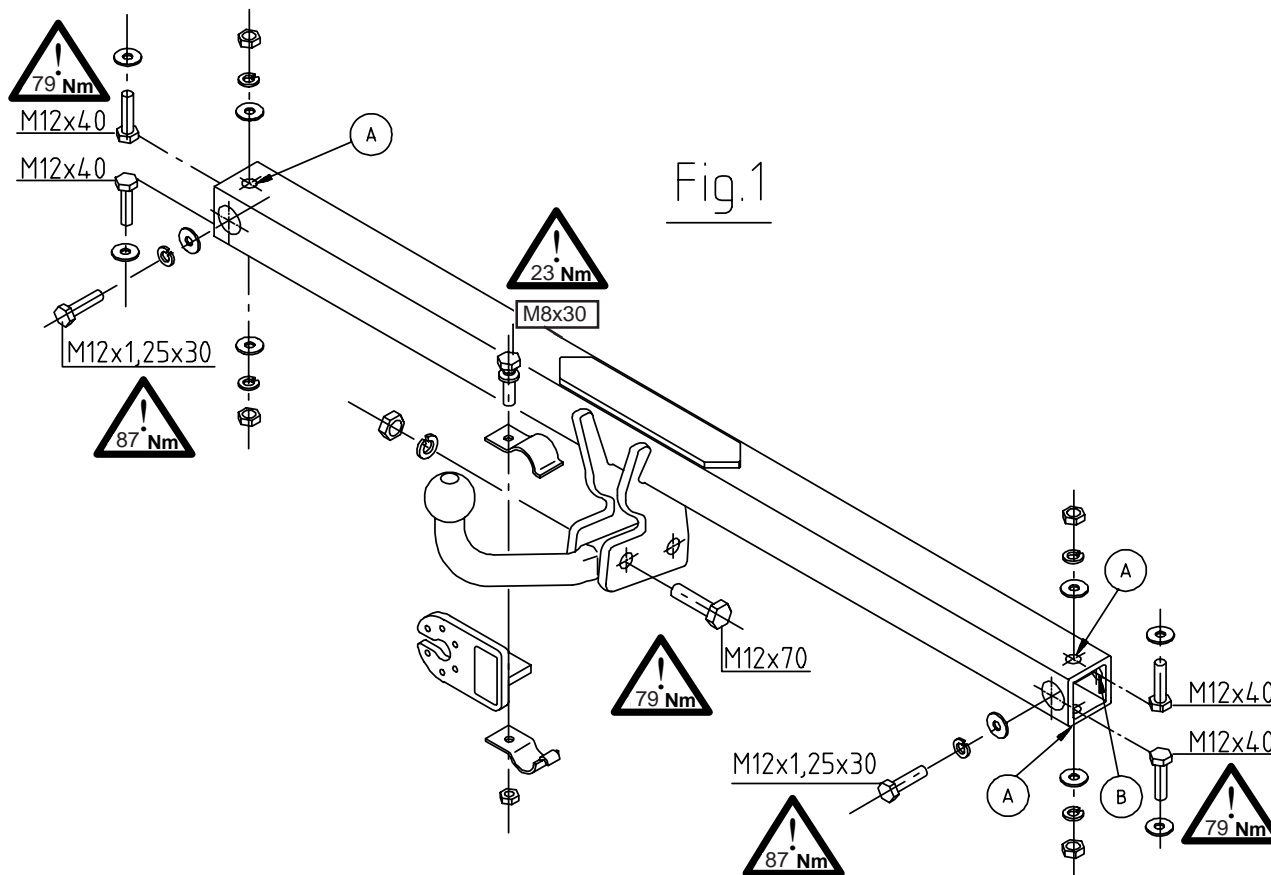

Deres forhandler vil kunne oplyse Dem om den højst tilladte vægt efter Deres køretøj.

Per conoscere il peso massimo rimorchiabile dalla propria autovettura, fare riferimento al manuale d'istruzione od ai documenti di omologazione della vettura stessa.

Maximální přípustná hmotnost přívěsu pro Vaše vozidlo je uvedena v technickém průkazu nebo v uživatelské příručce.

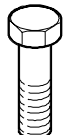

Meegeleverde onderdelen Mitgelieferte Befestigungsteile Provided parts Materiel de fixation joint	Piezas incluidas Medfølgende komponenter Componenti forniti a corredo Dodané upevňovací díly
--	---

	4x M12x40 (10.9) 2x M12x1,25x30 2x M12x70 1x M 8x30		6x M12
	8x M12		10x M12
	1x M 8		

#### **018692 MONTAGEHANDLEIDING**

1. Meegeleverde onderdelen en bevestigingsmaterialen van de trekhaak verwijderen. Eventueel aanwezige kit ter plaatse van de bevestigingspunten verwijderen.
2. Demonteer de bumper en verwijder het kunststof bumperdeel van het stalen gedeelte. Uitsparingen in beide delen aanbrengen volgens detail "1" en "2". Behandel de stalen delen na het zagen met een anti corrosiemiddel.
3. Schuif de trekhaak van rechts naar links in het stalen bumperdeel en monteer de bouten M12x40 bij "A" en de bouten M12x1,25x30 bij "B".  
Zet de trekhaak vast. Hierbij de volgende aanhaalmomenten hanteren:  
M12 (8.8) - 79 Nm  
M12 (10.9) - 79 Nm  
M12 x1,25 - 87 Nm
4. Monteer het kunststof bumperdeel terug op het stalen deel.
5. Monteer de kogel d.m.v. de bouten M12x70, incl. veerringen en moeren.
6. Monteer nu de bumper compleet met trekhaak op zijn plaats terug met de bestaande bouten.
7. Monteer de stekkerdoosplaat op de kogelstang met de bijbehorende beugel d.m.v. de bout en moer M 8x30.
8. Het is noodzakelijk om na ca. 1000 km gebruik de boutverbindingen na te trekken (volgens gegeven aanhaalmomenten).
9. Bosal kan niet aansprakelijk worden gesteld voor enig gebrek in het produkt zoals veroorzaakt door de schuld of door welk onoordeelkundig gebruik ook van de gebruiker of een persoon voor wie hij aansprakelijk is (art. 185, lid 2 N.B.W.).

#### **018692 ANBAUANWEISUNG**

1. Die Anhängervorrichtung auspacken und die Befestigungsteile auf Vollständigkeit überprüfen. Im Bereich der Befestigungspunkte den Unterbodenschutz entfernen.
2. Den Stoßfänger demontieren und das Kunststoffteil des Stoßfängers vom Stahlteil entfernen.  
Ausschnitte in beiden Teilen gemäß Detail "1" und "2" vornehmen.  
Die Stahlteile nach dem Sägen mit Korrosionsschutzmittel behandeln.
3. Die Anhängervorrichtung von rechts nach links in das Stahlteil des Stoßfängers schieben und mit Schrauben M12x40 an die Löcher "A" und mit Schrauben M12x1,25x30 an die Löcher "B" montieren.  
Die Anhängervorrichtung ausrichten und alle Schrauben mit folgenden Drehmomenten anziehen:  
M12 (8.8) - 79 Nm  
M12 (10.9) - 79 Nm  
M12 x1,25 - 87 Nm
4. Das Kunststoffteil des Stoßfängers wieder an das Stahlteil montieren.
5. Die Kugel mit Schrauben M12x70, Federringen und Muttern montieren.
6. Den Stoßfänger und die Anhängervorrichtung mit den vorhandenen Schrauben wieder an vorgesehener Stelle montieren.
7. Die Steckdosenhalteplatte mit Bügel, Schraube M8x30 und selbstsichernder Mutter an die Kugelstange befestigen.
8. Nach ca. 1000 km die Bolzenverbindungen, wie angegeben, nachziehen.
9. Für einen Mangel am Produkt, der durch den Fahrzeughalter oder eine andere Person aufgrund unsachgemäßer Benutzung verursacht wurde, übernimmt Bosal keine Haftung. (art. 185 lid 2 N.B.W.)

#### **018692 FITTING INSTRUCTIONS**

1. Unpack the towing bracket and check its contents against the parts list. If necessary, remove the underseal from around the fitting points of the luggage compartment/frame members.
2. Dismount the bumper and remove the synthetic bumper part from the steel part.  
Cut holes in both parts as shown in detail "1" and "2".  
Treat the steel parts, after sawing, with a rust preventer.
3. Slide the towbar from the RH side to the LH side in the steel part of the bumper and mount the bolts M12x40 at holes "A" and the bolts M12x1,25x30 at holes "B".  
Secure the towbar using a torque-wrench. Torque the bolts as follows:  
M12 (8.8) - 79 Nm  
M12 (10.9) - 79 Nm  
M12 x1,25 - 87 Nm
4. Remount the synthetic bumper part on the steel part.
5. Mount the tow ball using the bolts M12x70, including spring washers and nuts.
6. Remount the bumper together with towbar using the existing bolts.
7. Mount the socket plate on the bar with the existing clamp using the bolt and nut M8x30.
8. After about 1000 km use, re-tighten the bolts and nuts to the specified torque.
9. Bosal cannot be held responsible for any defects in the product caused by fault or by any injudicious use whatever of the user or a person he is liable for. (sect. 185, art. 2 N.B.W.)

#### **018692 DESCRIPTION DE MONTAGE**

1. Séparer les différents éléments d'attelage. Enlever le mastic de protection autour des points de fixation.
2. Démontez le pare-chocs et enlever la partie du pare-chocs en plastique de la partie métallique.  
Faire des découpes dans les deux parties suivant le détail "1" et "2".  
Traiter les parties métalliques après le sciage avec la peinture antirouille.
3. Glisser l'attelage de la droite vers la gauche dans la partie métallique du pare-chocs et monter les boulons M12x40 au niveau des trous "A" et les boulons M12x1,25x30 au niveau des trous "B".  
Fixer l'attelage. Bloquer l'ensemble de la boulonnerie aux couples de serrage suivants:  
M12 (8.8) - 79 Nm  
M12 (10.9) - 79 Nm  
M12 x1,25 - 87 Nm
4. Rémonter la partie du pare-chocs en plastique sur la partie métallique.
5. Monter la boule à l'aide des boulons M12x70, des rondelles grower et des écrous.
6. Rémonter le pare-chocs avec l'attelage avec les boulons existants.
7. Fixer le support de prise sur la boule avec les 2 brides fournies, le boulon M8x30 et l'écrou M8.
8. Il est conseillé de vérifier le serrage de toute la boulonnerie après 1000 Km de traction.
9. Bosal décline toute responsabilité concernant des défauts éventuels de cet attelage qui seraient causés par une mauvaise utilisation. Seul l'utilisateur est responsable (art 185 lid 2 NBW).

### **018692 INSTRUCCIONES DE MONTAJE**

1. Sacar las piezas y el material de sujeción incluidos del gancho de remolque. Si procede, retirar el pegamento existente en los puntos de sujeción.
2. Desmontar el parachoques y retirar la parte sintética del parachoques de la parte de acero. Realizar huecos en ambas partes según detalles "1" y "2". Después de serrar, tratar las partes de acero con un antioxidante.
3. Meter el gancho de remolque de derecha a izquierda en la parte de acero del parachoques y montar los pernos M12x40 en "A" y los pernos M12x1,25x30 en "B".  
Fijar el gancho de remolque. Atenerse aquí a los siguientes pares de apriete:  
M12 (8.8) - 79 Nm  
M12 (10.9) - 79 Nm  
M12 x1,25 - 87 Nm
4. Colocar de nuevo la parte sintética del parachoques en la parte de acero.
5. Montar la bola por medio de los pernos M12x70, inclusive aros elásticos y tuercas.
6. Ahora, montar de nuevo el parachoques junto con el gancho de tiro por medio de los pernos existentes.
7. Montar la placa del casquillo de contacto en el pasador-pivote de la dirección con la abrazadera correspondiente, por medio del perno y tuerca M8x30.
8. Cada 1000 km de uso es necesario comprobar las conexiones del perno (según los pares de apriete dados).
9. Bosal no asume responsabilidad de ningún tipo por defectos en el producto causados por o debidos a un uso imprudente, tanto por parte del usuario como de cualquier persona bajo su responsabilidad (art. 185, párrafo 2 N.B.W. (Código Civil Holandés)).

### **018692 MONTAGEVEJLEDNING**

1. Fjern de dele og monteringsmaterialer der sidder på trækkrogen. Eventuelt kit på fastgørelsespunkterne fjernes.
2. Afmonter kofangeren og fjern kunststofkofangeren fra ståldelen.  
Lav udskæringer i begge dele som vist på detalje "1" og "2".  
Efter savningen behandles ståldelene med anti-rustmiddel.
3. Skub trækkrogen fra højre mod venstre ind i stålkofangeren og anbring boltene M12x40 ved "A" og boltene M12x1,25x30 ved "B".  
Fastgør trækkrogen. Følgende momenter skal iagttages:  
M12 (8.8) - 79 Nm  
M12 (10.9) - 79 Nm  
M12 x1,25 - 87 Nm
4. Genanbring kunststofkofangeren på ståldelen.
5. Fastgør kuglen med boltene M12x70, inklusive fjederskiver og møtrikker.
6. Genanbring hele kofangeren med trækkrog ved hjælp af de eksisterende bolte.
7. Fastgør stikkontaktpladen på kuglestangen med den tilhørende bøjle ved hjælp af bolt og møtrik M8x30.
8. Det er nødvendigt at efterspænde møtrikken efter ca. 1000 km.
9. Bosal kan ikke gøres ansvarlig for mangler ved produktet, der er opstået som følge af skyld eller ukyndig anvendelse af brugeren eller en person som han er ansvarlig for (§ 185, stk. 2 N.B.W. (hollandsk privatret)).

### **018692 ISTRUZIONI DI MONTAGGIO**

1. Aprire la confezione d'imbballaggio della struttura di traino e controllare il contenuto a fronte dell'elenco componenti. Se necessario, rimuovere il mastice di protezione intorno ai punti di fissaggio.
2. Smontare il paraurti e separare la parte in plastica da quella metallica. Fare dei tagli nelle due parti seguendo i disegni "1" e "2". Dopo il taglio, trattare le parti metalliche con vernice antiruggine.
3. Inserire il dispositivo di traino, da destra verso sinistra, nella parte metallica del paraurti e montare i bulloni M12x40 nei fori "A", ed i bulloni M12x1,25x30 nei fori "B".  
Fissare la struttura di traino. Bloccare l'insieme della bulloneria alle coppie di serraggio indicate:  
M12 (8.8) - 79 Nm  
M12 (10.9) - 79 Nm  
M12 x1,25 - 87 Nm
4. Rimontare la parte in plastica del paraurti sulla parte metallica.
5. Montare la sfera con i bulloni M12x70, rondelle elastiche e dadi.
6. Rimontare il paraurti con il dispositivo di traino con i bulloni esistenti.
7. Fissare il supporto della presa sulla sfera con le due morse fornite, il bullone M8x30 ed il dado M8.
9. Assemblare le parti del paraurti e rimontarlo.

### **ATTENZIONE**

**Verificare il serraggio di tutti i bulloni dopo i primi 1000 Km di traino.**

**La Bosal declina qualsiasi responsabilità per errato o imperfetto montaggio del dispositivo di traino, come anche per uso errato o improprio dello stesso.**

### **018692 NÁVOD K MONTÁŽI**

1. Podle přiloženého seznamu zkontrolovat jednotlivé součásti tažného zařízení. Pokud je to nezbytné, odstranit z montážních míst jednotlivých součástí tažného zařízení a zavazadlového prostoru ochranný prostředek.
2. Demontovat nárazník. Sejmout umělohmotnou část nárazníku.  
V obou částech (umělohmotné i ocelové) vyříznout podle detailu „1“ a „2“ otvory.  
Po řezání ošetřit ocelové části antikorozičním prostředkem.
3. Protáhnout tažný nosník ve směru zprava nalevo ocelovou částí nárazníku a připevnit. (otvory „A“ šrouby M12x40, otvory „B“ - šrouby M12x1,25x30).  
Tažné zařízení zabezpečit, všechny šrouby a matice utáhnout. Hodnoty krouticího momentu pro jednotlivé typy šroubů:  
M12 (8.8) - 79 Nm  
M12 (10.9) - 79 Nm  
M12 x1,25 - 87 Nm
4. Připevnit umělohmotnou část nárazníku k ocelové.
5. Připevnit kulový čep. Použít šrouby M12x70 společně s pružnými podložkami a maticemi.
6. Připevnit nárazník společně s tažným nosníkem. Použít existující šrouby.
7. Připevnit zástrčku k tažnému nosníku. Použít existující šrouby.
8. Po ujetí zhruba 1000 km dotáhnout všechny šrouby a matice na výše uvedené hodnoty krouticího momentu.
9. Firma Bosal nenese zodpovědnost za jakoukoliv závadu na výrobku způsobenou nesprávným zacházením na straně uživatele nebo osoby z kterou je zodpovědný.

018692

DETAIL "2"

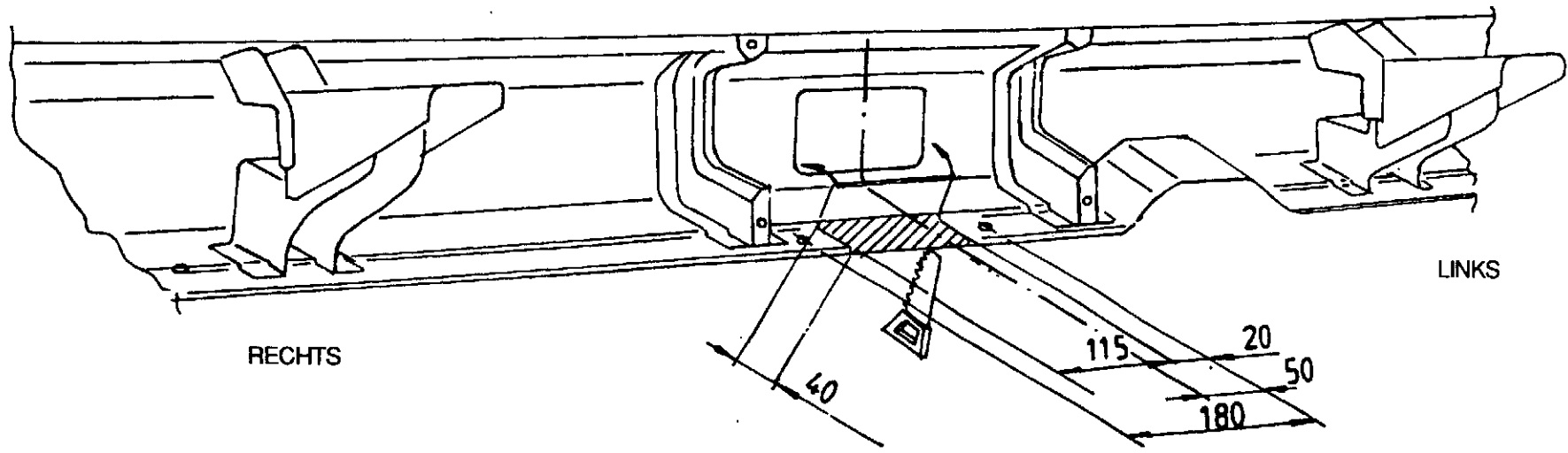

DETAIL "1"

