

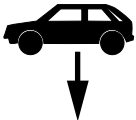

Montagehandleiding Fitting instruction Montageanleitung Description de montage Instrucciones de montaje Montagevejledning Istruzioni di montaggio	SUZUKI SJ 410, 413 / Samurai SJ 40	 EC 94/20	 1350 kg	 1300 kg	 50 kg	D waarde value Wert valeur	<table border="1"> <tr> <td>NL</td> <td>D</td> <td>GB</td> <td>I</td> </tr> <tr> <td>F</td> <td>E</td> <td>DK</td> <td></td> </tr> </table>	NL	D	GB	I	F	E	DK	
	NL						D	GB	I						
F	E	DK													
TYPE: 015302	e4 00-0982	6,50 kN	(c) BOSAL 29-07-2004	Rev. nr. 01											

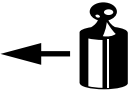

Raadpleeg uw dealer voor de max. massa die uw wagen mag trekken.

Die maximale Anhängelast ihres Fahrzeuges können Sie im Fahrzeugschein oder im Benutzerhandbuch nachlesen.

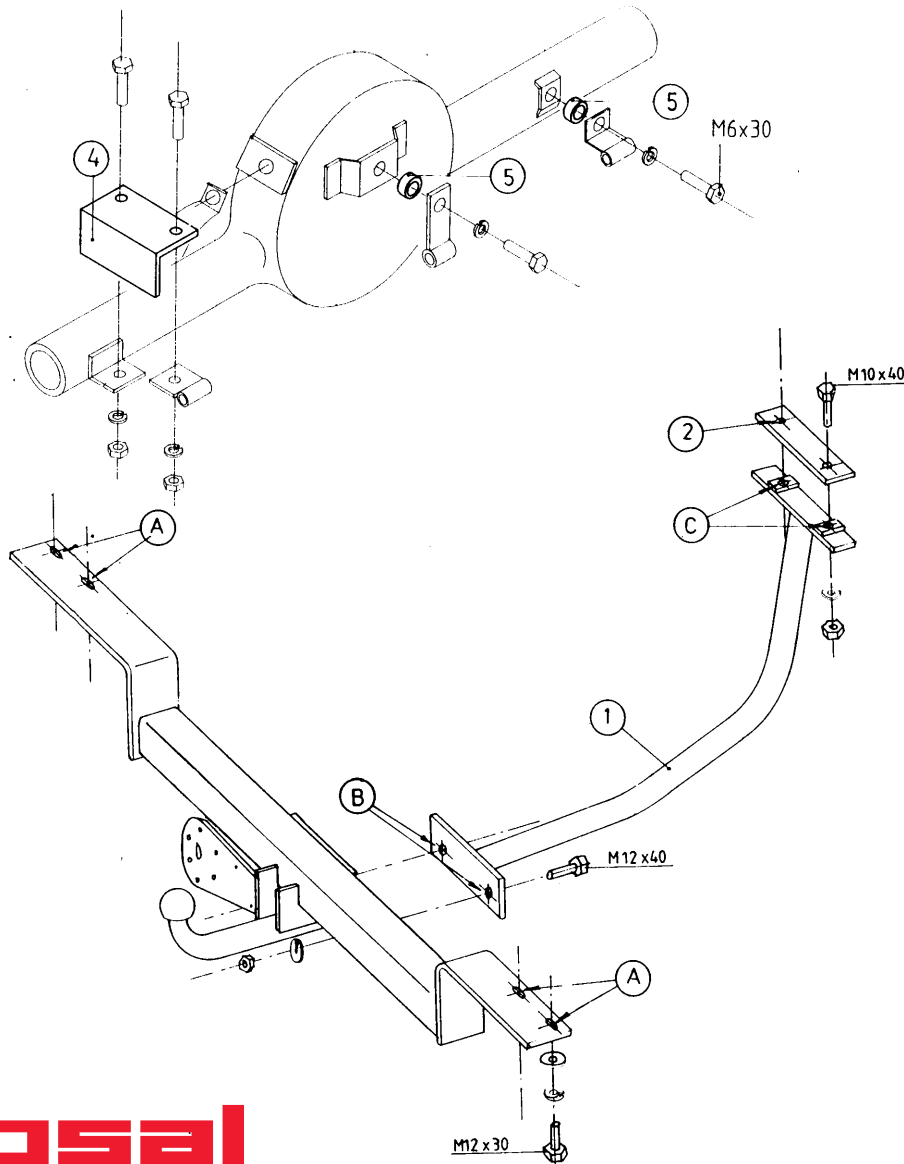
For the max. trailer weight of your car please refer to the owner's manual or your car homologation documents.

Pour connaître le poids maxi remorquable pour votre voiture consulter la notice d'utilisation de votre voiture ou la carte grise.

Consulte a su distribuidor sobre el peso máximo que puede remolcar su vehículo.

Deres forhandler vil kunne oplyse Dem om den højst tilladte vægt efter Deres køretøj.

Per conoscere il peso massimo rimorchiabile dalla propria autovettura, fare riferimento al manuale d'istruzione od ai documenti di omologazione della vettura stessa.

Meegeleverde onderdelen
 Mitgelieferte Befestigungsteile
 Provided parts
 Materiel de fixation joint

Piezas incluidas
 Medfølgende komponenter
 Componenti forniti a corredo

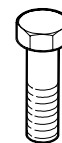

4x M12x30
 2x M12x40
 2x M10x40
 4x M 6x30



6x M12
 2x M10
 4x M 6



6x M12
 2x M10
 4x M 6



4x M12

015302 MONTAGEHANDLEIDING

1. Meegeleverde onderdelen en bevestigingsmaterialen van de trekhaak verwijderen. Eventueel aanwezige kit ter plaatse van de bevestigingspunten verwijderen.
2. Demonteer het sleepoog en de beide achterlichtunits voor een eenvoudige montage bij "A".
3. Monteer de trekhaak met de gaten "A" bij de vrijgekomen gaten met 4 bouten M12x30 (met veer- en sluitringen).
4. Monteer de montagesteun "1" bij de gaten "B" d.m.v. de bouten M12x40, veerringen en moeren.
5. Druk de steun "1" met de gaten "C" tegen de onderzijde van de kofferbodem en boor deze gaten door op \varnothing 11 mm.
6. Plaats de kontraplaat "2" op de kofferbodem en monteer de bouten M10x40 met moeren en veerringen.
7. Zet de trekhaak vast. Hierbij de volgende aanhaalmomenten hanteren:
M6-9,5 Nm; M8-23Nm; M10-46Nm; M12-79Nm
Het is noodzakelijk om na ca. 1000 km gebruik de boutverbindingen na te trekken (volgens gegeven aanhaalmomenten).
8. Voor type Samurai vanaf 1988 de handremkabel verplaatsen.
De afstandsbussen "4" en "5" met bouten M6x30, veerringen en moeren monteren.
9. Bosal kan niet aansprakelijk worden gesteld voor enig gebrek in het produkt zoals veroorzaakt door de schuld of door welk onoordeelkundig gebruik ook van de gebruiker of een persoon voor wie hij aansprakelijk is (art. 185, lid 2 N.B.W.).

015302 FITTING INSTRUCTIONS

1. Unpack the towing bracket and check its contents against the parts list. If necessary, remove the underseal from around the fitting points of the luggage compartment/frame members.
2. Dismount the towing ring and both rearlight units for a easy mounting at "A".
3. Mount the towbar with holes "A" at the existing holes using 4 M12x30 bolts (with spring and plain washers).
4. Mount the bracket "1" at the holes "B" using the M12x40 bolts, spring washers and nuts.
5. Push the bracket "1" with the holes "C" against the underside of the trunk floor and drill these holes to \varnothing 11 mm.
6. Place the backing plate "2" on the trunk floor and mount the M10x40 bolts with nuts and spring washers.
7. Secure the towbar using a torque-wrench. Torque the bolts as follows:
M6-9,5 Nm; M8-23Nm; M10-46Nm; M12-79Nm
After about 1000 km use, re-tighten the bolts and nuts to the specified torque.
8. For type Samurai from 1988; replace the handbrake cable. Mount the distance tubes "4" and "5" using the M6x30 bolts, spring washers and nuts.
9. Bosal cannot be held responsible for any defects in the product caused by fault or by any injudicious use whatever of the user or a person he is liable for. (sect. 185, art. 2 N.B.W.)

015302 DESCRIPTION DU MONTAGE

1. Séparer les différents éléments d'attelage. Enlever le mastic de protection autour des points de fixation.
2. Démontez l'anneau de remorquage et les deux feux arrières pour un montage facile au niveau des trous "A".
3. Monter l'attelage avec les trous "A" au niveau des trous existants avec 4 boulons M12x30 (avec les rondelles grower et les rondelles plates).
4. Monter le support "1" au niveau des trous "B" à l'aide des boulons M12x40, des rondelles grower et des écrous.
5. Positionner le support "1" avec les trous "C" sous le fond du coffre et percer ces trous au \varnothing 11 mm.
6. Mettre la contre-plaque "2" sur le fond du coffre et monter les boulons M10x40 avec les écrous et les rondelles grower.
7. Fixer l'attelage. Bloquer l'ensemble de la boulonnerie aux couples de serrage suivants:
M6-9,5 Nm; M8-23Nm; M10-46Nm; M12-79Nm
Il est conseillé de vérifier le serrage de toute la boulonnerie après 1000 Km de traction.
8. Pour les modèles Samurai depuis 1988: replacer le câble du frein à main. Monter les entretoises "4" et "5" à l'aide des boulons M6x30, des rondelles grower et des écrous.
9. Bosal décline toute responsabilité concernant des défauts éventuels de cet attelage qui seraient causés par une mauvaise utilisation. Seul l'utilisateur est responsable (art 185 lid 2 NBW).

015302 ANBAUANWEISUNG

1. Die Anhängervorrichtung auspacken und die Befestigungsteile auf Vollständigkeit überprüfen. Im Bereich der Befestigungspunkte den Unterbodenschutz entfernen.
2. Die Abschleppöse und die beiden Rücklichter für eine einfache Montage an "A" demontieren.
3. Die Anhängervorrichtung mit den Löchern "A" mit vier Schrauben M12x30, Federringen und Unterlegscheiben an die vorhandenen Löcher montieren.
4. Die Montagestäute "1" mit den Schrauben M12x40, Federringen und Muttern an die Löcher "B" montieren.
5. Die Stütze "1" mit den Löchern "C" gegen die Unterseite des Kofferraumbodens drücken und diese Löcher auf \varnothing 11 mm bohren.
6. Die Gegenplatte "2" auf den Kofferraumboden legen und die Schrauben M10x40, Muttern und Federringe montieren.
7. Die Anhängervorrichtung ausrichten und alle Schrauben mit folgenden Drehmomenten anziehen: M6-9,5 Nm; M8-23 Nm; M10-46 Nm; M12-79 Nm
Nach ca. 1000 km die Bolzenverbindungen, wie angegeben, nachziehen.
8. Für Samurai ab 1988 das Handbremskabel verschieben.
Die Distanzbuchsen "4" und "5" mit Schrauben M6x30, Federringen und Muttern montieren.
9. Für einen Mangel am Produkt, der durch den Fahrzeughalter oder eine andere Person aufgrund unsachgemäßer Benutzung verursacht wurde, übernimmt Bosal keine Haftung. (art. 185 lid 2 N.B.W.)

015302 ISTRUZIONI DI MONTAGGIO

1. Aprire la confezione d'imballaggio della struttura di traino e controllare il contenuto a fronte dell'elenco componenti. Se necessario, rimuovere il mastice di protezione intorno ai punti di fissaggio.
2. Smontare l'anello di traino d'emergenza e i due fanali posteriori per un più facile montaggio al foro "A".
3. Montare il dispositivo di traino con il foro "A" all'altezza dei fori esistenti, con quattro bulloni M12x30, con le rondelle elastiche e le rondelle piane.
4. Montare il supporto "1" ai fori "B" con bulloni M12x40, rondelle elastiche e dadi.
5. Posizionare il supporto "1" con i fori "C" sotto il fondo del bagagliaio e forare a diam. 11 mm..
6. Mettere la contropiastra "2" sul fondo del bagagliaio e montare i bulloni M10x40 con rondelle elastiche e dadi.
7. Fissare il dispositivo di traino. Bloccare l'insieme della bulloneria alle coppie di serraggio seguenti:
M6 = 9.5 Nm M8 = 23 Nm M10 = 46 Nm M12 = 79 Nm
8. Per i modelli Samurai dopo il 1998: Riposizionare il cavo del freno a mano. Montare i distanzieri "4" e "5" con bulloni M6x30, rondelle elastiche e dadi.

ATTENZIONE:

Verificare il serraggio di tutti i bulloni dopo i primi 1000 Km di traino.

La Bosal declina qualsiasi responsabilità per errato o imperfetto montaggio del dispositivo di traino, come anche per uso errato o improprio dello stesso.

015302 INSTRUCCIONES DE MONTAJE

1. Sacar las piezas y el material de sujeción incluidos del gancho de remolque. Si procede, retirar el pegamento existente en los puntos de sujeción.
2. Desmontar la argolla de remolque y el conjunto de pilotos traseros para permitir un montaje simple en "A".
3. Montar el gancho de remolque con los orificios "A" en los orificios liberados por medio de 4 pernos M12x30 (con aros elásticos y arandelas).
4. Montar el soporte de montaje "1" en los orificios "B" por medio de los pernos M12x40, aros elásticos y tuercas.
5. Apretar el soporte "1" con los orificios "C" contra la parte inferior del piso del maletero y taladrarlos con un diámetro de 11 mm.
6. Colocar la contrachapa "2" sobre el piso del maletero y montar los pernos M10x40 con tuercas y aros elásticos.
7. Fijar el gancho de remolque. Atenerse aquí a los siguientes pares de apriete:
M6-9,5 Nm; M8-23 Nm; M10-46 Nm; M12-79 Nm
Cada 1000 km de uso es necesario comprobar las conexiones del perno (según los pares de apriete dados).
8. Para el modelo Samurai a partir de 1988 trasladar el cable del freno de mano. Montar los tubos distanciadores "4" y "5" con pernos M6x30, aros elásticos y tuercas.
9. Bosal no asume responsabilidad de ningún tipo por defectos en el producto causados por o debidos a un uso imprudente, tanto por parte del usuario como de cualquier persona bajo su responsabilidad (art. 185, párrafo 2 N.B.W. (Código Civil Holandés)).

015302 MONTAGEVEJLEDNING

1. Fjern de dele og monteringsmaterialer der sidder på trækkrogen. Eventuel kit på fastgørelsespunkterne fjernes.
2. Afmonter slæbekrogen og begge baglysenheder, så den let kan monteres ved "A".
3. Montér trækkrogen med hullerne "A" ved de nu frie huller med boltene M12x30 (med fjeder- og planskiver).
4. Montér monteringsstøtten "1" ved hullerne "B" vha. boltene M12x40, fjederskiver og møtrikker.
5. Tryk støtten "1" med hullerne "C" op mod undersiden af bagagerummet og bor disse huller op til \varnothing 11 mm.
6. Anbring spændeplade "2" i bunden af bagagerummet og montér boltene M10x40 med møtrikker og fjederskiver.
7. Fastgør trækkrogen. Følgende momenter skal iagttages:
M6-9,5 Nm; M8-23 Nm; M10-46 Nm; M12-79 Nm
Det er nødvendigt at efterspænde møtrikken efter ca. 1000 km.
8. På typen Samurai fra 1988 skal håndbremsekablet flyttes.
Afstandsbojsningerne "4" og "5" monteres sammen med boltene M6x30, fjederskiver og møtrikker.
9. Bosal kan ikke gøres ansvarlig for mangler ved produktet, der er opstået som følge af skyld eller ukyndig anvendelse af brugeren eller en person som han er ansvarlig for (§ 185, stk. 2 N.B.W. (hollandsk privatret)).