

Montagehandleiding Fitting instruction Anbauanweisung Description de montage Instrucciones de montaje Montagevejledning	<b>OPEL Omega Sedan VAUXHALL Carlton Sedan</b>  1986-1993  <b>TYPE: 014862</b>	Typegoedkeuringsnr. Prüfungsnr. Approval number Numéro d'homologation Homologación de tipo nº Nr. typegodkendelse	Max. toegestaan voertuiggewicht Zul. Kfz.-Gesamtgewicht Max. permissible weight towing vehicle Poids max. autorisé du véhicule Peso máximo admisible del vehículo Højst tilladte køretøjsvægt	Max. massa a.h.w. Max. Anhängelast Max. trailer weight Poids tractable maxi Peso máximo de arrastre Maksimal påhængsvægt	Max. verticale last Max. Stützlast Max. nose weight charge verticale maxi Carga vertical máxima Maksimal lodret last	Dwaarde D Wert D value valeur de D Valor D D-værdi	<table border="1"> <tr> <td>NL</td> <td>D</td> <td>GB</td> </tr> <tr> <td>F</td> <td>E</td> <td>DK</td> </tr> </table>	NL	D	GB	F	E	DK
NL	D	GB											
F	E	DK											
		e4*94/20*0701*00	2100 kg	1850 kg	75 kg	9,65 kN	(c) BOSAL 01-12-1997						

Raadpleeg uw dealer voor de max. massa die uw wagen mag trekken.

Die maximale Anhängelast ihres Fahrzeuges können Sie im Fahrzeugschein oder im Benutzerhandbuch nachlesen.

For the max. trailer weight of your car please refer to the owner's manual or your car homologation documents.





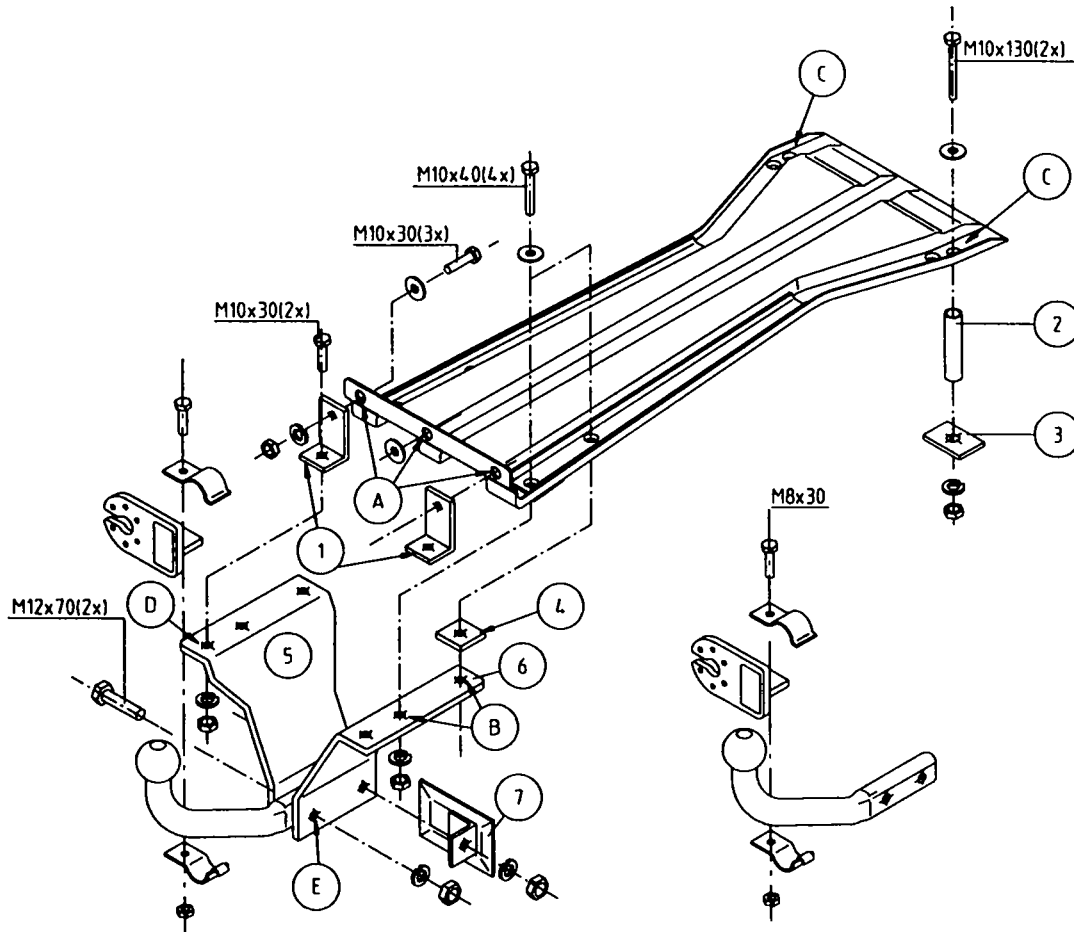

Pour connaître le poids maxi remorquable pour votre voiture consulter la notice d'utilisation de votre voiture ou la carte grise.

Consulte a su distribuidor sobre el peso máximo que puede remolcar su vehículo.

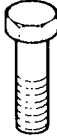
Deres forhandler vil kunne oplyse Dem om den højst tilladte vægt efter Deres køretøj.



Meegeleverde onderdelen  
Mitgelieferte Befestigungsteile  
Provided parts  
Materiel de fixation joint  
Piezas incluidas  
Medfølgende komponenter

	2x	M10x130		11x	M10
	4x	M10x40		2x	M12
	5x	M10x30			
	2x	M12x70			
	1x	M 8x30			
	11x	M10		9x	M10
	2x	M12			
	1x	M 8		1x	M10

### **014862 MONTAGEHANDLEIDING**

1. Meegeleverde onderdelen en bevestigingsmaterialen van de trekhaak verwijderen. Eventueel aanwezige kit ter plaatse van de bevestigingspunten verwijderen.
2. Demonteer de bumper. Voor de modellen vanaf 1990 (vanaf chassis nr. M 10.00.00.1 geldt: Maak een uitsparing in de bumper m.b.v. bijgeleverde bumpersticker.
3. Boor de gaten "A" door het achterbord en de gaten "B" en "C" door de kofferbodem welke allen d.m.v. centerpunten staan aangegeven.  
LET OP: slang van tankontluchting aan onderzijde.
4. Plaats de binnenplaat in de kofferruimte en monteer de platen "5" en "6" samen met vulplaatjes "4" bij de gaten "B" d.m.v. de bouten M10x40 (met veer- en sluitringen).  
Monteer de kogel bij de gaten "E" samen met het steuntje "7" d.m.v. de bouten M12x70 (met veerringen).
5. Monteer de steuntjes "1" bij de gaten "A" en aan de trekhaak bij de gaten "D" d.m.v. de bouten M10x30 (bij het middelste gat "A" wordt aan de buitenzijde een carrosseriering gelegd).
6. Monteer de afstandsbussen "2" en kontraplaatjes "3" samen met en met behulp van de bouten M10x130 in de bestaande gaten aan de onderzijde.
7. Monteer de bumper op zijn plaats terug.
8. Monteer de stekkerdoosplaat op de kogelstang met de bijbehorende beugel d.m.v. de bout en moer M8x30.
9. Zet de trekhaak vast. Hierbij de volgende aanhaalmomenten hanteren:  
M 8 - 23 Nm  
M10 - 46 Nm  
M12 - 79 Nm  
Het is noodzakelijk om na ca. 1000 km gebruik de boutverbindingen na te trekken (volgens gegeven aanhaalmomenten).
10. Bosal kan niet aansprakelijk worden gesteld voor enig gebrek in het produkt zoals veroorzaakt door de schuld of door welk onoordeelkundig gebruik ook van de gebruiker of een persoon voor wie hij aansprakelijk is (art. 185, lid 2 N.B.W.).

### **Belangrijk:**

Bij montage van de trekhaak dient een originele schermplaat t.b.v. de achterdemper, alsmede bijbehorend bevestigingsmateriaal te worden aangeschaft.  
Informeer hiervoor bij uw General Motors Dealer.

### **014862 ANBAUANWEISUNG**

1. Mitgelieferte Befestigungsteile von der Anhängervorrichtung entfernen. Im Bereich der Anlageflächen den Unterbodenschutz sauber abkratzen.
2. Den Stoßfänger demontieren. Für die Modelle ab 1990 (ab Chassis nr: M 10.00.00.1) gilt: Einen Ausschnitt im Stoßfänger gemäß Beigefügter Schablone vornehmen.
3. Die angekörrnten Löcher "A" durch das Abschlußblech und die Löcher "B" und "C" durch den Kofferraumboden bohren.  
(ACHTUNG: Der Schlauch der Tankentlüftung an der Unterseite).
4. Die Innenplatte in den Kofferraum legen und die Platten "5" und "6" mit den Füllplatten "4" mit Schrauben M10x40, Federringen und Unterlegscheiben an die Löcher "B" montieren.  
Die Kugel und die Stütze "7" mit Schrauben M12x70 und Federringen an die Löcher "E" montieren.
5. Die Stützen "1" an die Löcher "A" montieren.  
Die Stützen "1" mit Schrauben M10x30 an die Löcher "D" der Anhängervorrichtung montieren. (Bei den angekörrnten Löchern "A" eine Karosseriescheibe an der Außenseite legen).
6. Die Distanzbuchse "2" und die Gegenplatten "3" mit den Schrauben M10x130 in den vorhandenen Löcher an der Unterseite montieren.
7. Den Stoßfänger wieder montieren.
8. Die Steckdosenhalteplatte mit Bügel, Schraube M8x30 und selbstsichernder Mutter an die Kugelstange befestigen.
9. Die Anhängervorrichtung ausrichten und alle Schrauben mit folgenden Drehmomenten anziehen:  
M8 -23 Nm  
M10 -46 Nm  
M12 -79 Nm  
Nach ca. 1000 km die Bolzenverbindungen, wie angegeben, nachziehen.
10. Für einen Mangel am Produkt, der durch den Fahrzeughalter oder eine andere Person aufgrund unsachgemäßer Benutzung verursacht wurde, übernimmt Bosal keine Haftung. (art. 185 lid 2 N.B.W.)

### **Wichtig:**

Bei Montage der Anhängervorrichtung sollte man eine originale Schirmplatte für den hinteren Schalldämpfer und zugehörigen Befestigungsteile verwenden.  
Für Information : Frage Ihre General Motors Händler.

#### **014862 FITTING INSTRUCTIONS**

1. Unpack the towing bracket and check its contents against the parts list. If necessary, remove the underseal from around the fitting points of the luggage compartment/frame members.
2. Dismount the bumper. For models from 1990 (from chassis nr.: M 10.00.00.1) : Make a recess in the bumper with the supplied template.
3. Drill the holes "A" through the rear panel and the holes "B" and "C" through the trunk floor; all marked with little dints.  
**ATTENTION:** the air release hose of the tank on the lowerside.
4. Place the inside plate in the trunk and mount the plates "5" and "6" with spacers "4" at the holes "B" using the bolts M10x40 (with spring- and plain washers).  
Mount the ball at the holes "E" together with the support "7" using the bolts M12x70 (with spring washers).
5. Mount the supports "1" at the holes "A" and on the towbar at the holes "D" using the bolts M10x30 (place a large washer on the outside at the middle hole "A").
6. Mount the distance tubes "2" and backing plates "3" with the bolts M10x130 at the existing holes on the lowerside.
7. Remount the bumper.
8. Mount the socket plate on the bar with the existing clamp using the M8x30 bolt and lock nut.
9. Secure the towbar using a torque-wrench. Torque the bolts as follows:  
M 8 - 23 Nm  
M10 - 46 Nm  
M12 - 79 Nm  
After about 1000 km use, re-tighten the bolts and nuts to the specified torque.
10. Bosal cannot be held responsible for any defects in the product caused by fault or by any injudicious use whatever of the user or a person he is liable for. (sect. 185, art. 2 N.B.W.)

#### **Important**

For mounting the towbar it's necessary to have an original protection shield for the rearmost exhaust damper and accessoried securing material.  
For information: ask your General Motors Dealer.

#### **014862 DESCRIPTION DU MONTAGE**

1. Séparer les différents éléments d'attelage. Enlever le mastic de protection autour des points de fixation.
2. Démonter le pare-chocs. Pour les modèles depuis 1990( à partir du no. M 10.00.00.1); faire une découpe dans le pare-chocs à l'aide du gabarit fourni.
3. Percer les trous "A" pointés à travers le panneau arrière et les trous "B" et "C" pointés à travers le fond du coffre.  
**Attention** au tuyau de mise à l'air libre du réservoir.
4. Placer la plaque intérieure dans le coffre et monter les plaques "5" et "6" avec les entretoises "4" au niveau des trous "B" à l'aide des boulons M10x40 (avec des rondelles grower et des rondelles plates).  
Monter la boule au niveau des trous "E" avec le support "7" à l'aide des boulons M12x70 et des rondelles grower.
5. Monter les supports "1" au niveau des trous "A" et sur l'attelage au niveau des trous "D" à l'aide des boulons M10x30 (mettre une rondelle de carrosserie à l'extérieure au niveau du trou "A" du milieu.
6. Monter les entretoises "2" et les contre-plaques "3" à l'aide des boulons M10x130 dans les trous existants au coté inférieure.
7. Remonter le pare-chocs.
8. Fixer le support de prise sur la boule avec les 2 brides fournies, le boulon M8x30 et l'écrou M8.
9. Fixer l'attelage. Bloquer l'ensemble de la boulonnerie aux couples de serrage suivants:  
M 8 - 23 Nm  
M10 - 46 Nm  
M12 - 79 Nm  
Il est conseillé de vérifier le serrage de toute la boulonnerie après 1000 Km de traction.
10. Bosal décline toute responsabilité concernant des défauts éventuels de cet attelage qui seraient causés par une mauvaise utilisation. Seul l'utilisateur est responsable (art 185 lid 2 NBW).

#### **Important**

Pour le montage de l'attelage il est nécessaire de commander un écran thermique de protection d'origine pour le silencieux d'échappement arrière et le matériel de fixation correspondant. En cas de besoin d'informations adressez vous à votre concessionnaire General Motors.

## **014862 INSTRUCCIONES DE MONTAJE**

1. Sacar las piezas y el material de sujeción incluidos del gancho de remolque. Si procede, relirar el pegamento existente en los puntos de sujeción.
2. Desmontar el parachoques. Para los modelos a partir de 1990 (desde el nº de chasis M 10.00.00.1) vale: Efectuar un vaciado en el parachoques con la ayuda de la pegatina de parachoques incluida.
3. Taladrar los orificios "A" a través del panel trasero y los orificios "B" y "C" a través del piso del maletero, los cuales están marcados por medio de puntas de punzón.  
ATENCIÓN: el tubo de ventilación del depósito debe estar en la parte inferior.
4. Colocar la chapa interior en el maletero y montar las chapas "5" y "6" junto con las chapas de relleno "4" en los orificios "B" por medio de los pernos M10x40 (con aros elásticos y arandelas). Montar la bola y el soporte "7" en los orificios "E" por medio de los pernos M12x70 (con aros elásticos).
5. Montar los soportes "1" en los orificios "A" y en los orificios "D" del gancho de remolque por medio de los pernos M10x30 (en el orificio central "A" se colocará en la parte exterior un anillo de carrocería).
6. Montar los tubos distanciadores "2" y las contrachapas "3" junto con y por medio de los pernos M10x130 en los orificios existentes en la parte inferior.
7. Montar de nuevo el parachoques en su sitio.
8. Montar la placa del casquillo de contacto en el pasador-pivote de la dirección con la abrazadera correspondiente, por medio del perno y tuerca M8x30.
9. Fijar el gancho de remolque. Atenerse aquí a los siguientes pares de apriete:  
M 8-23 Nm  
M10-46 Nm  
M12-79 Nm  
Cada 1000 km de uso es necesario comprobar las conexiones del perno (según los pares de apriete dados).
10. Bosal no asume responsabilidad de ningún tipo por defectos en el producto causados por o debidos a un uso imprudente, tanto por parte del usuario como de cualquier persona bajo su responsabilidad (art. 185, párrafo 2 N.B.W. (Código Civil Holandés)).

### **Importante:**

Para el montaje del gancho de remolque debe comprarse una placa protectora original en función del silenciador trasero, así como el material de fijación correspondiente.  
Infórmese en su concesionario General Motors.

## **014862 MONTAGEVEJLEDNING**

1. Fjern de dele og monteringsmaterialer der sidder på trækkrogen. Eventuelt kit på fastgørelsespunkterne fjernes.
2. Afmonter kofangeren. For modellerne fra efter 1990 (fra chassis nr. M 10.00.00.1 gælder: Lav en udkæring i kofangeren vha. den medfølgende selvklæbende kofangerskabelon.
3. Bor hullerne "A" gennem bagvæggen og hullerne "B" og "C" gennem bunden af bagagerummet. Alle er angivet med centerpunkter.  
BEMÆRK! Slangen til tankudluftning på undersiden.
4. Anbring inderpladen i bagagerummet og monter pladerne "5" og "6" sammen med fyldstykkerne "4" ved hullerne "B" med boltene M10x40 (med fjeder- og planskiver).  
Monter kuglen ved hullerne "E" sammen med støtten "7" vha. boltene M12x70 (med fjederskiver).
5. Monter støtterne "1" ved hullerne "A" og på trækkrogen ved hullerne "D" vha. boltene M10x30 (ved det midterste hul "A" anbringes en karrosseriskive på ydersiden).
6. Monter afstandsbøsningerne "2" og spændestykkerne "3" sammen vha. boltene M10x130 i de eksisterende huller på undersiden.
7. Sæt kofangeren på plads igen.
8. Fastgør stikkontaktpladen på kuglestangen med den tilhørende bøjle ved hjælp af bolt og møtrik M8x30.
9. Fastgør trækkrogen. Følgende momenter skal iagttages:  
M 8-23 Nm  
M10-46 Nm  
M12-79 Nm  
Det er nødvendigt at efterspænde møtrikken efter ca. 1000 km.
10. Bosal kan ikke gøres ansvarlig for mangler ved produktet, der er opstået som følge af skyld eller ukyndig anvendelse af brugeren eller en person som han er ansvarlig for (§ 185, stk. 2 N.B.W. (hollandsk privatret)).

### **Vigtigt:**

Ved monteringen af trækkrogen skal den originale afskærmningsplade til den bagerste lydpotte samt det tilhørende monteringsmateriale anskaffes.  
Indhent yderligere information hos General Motors forhandleren.