

Montagehandleiding Fitting Instruction Anbauanweisung Description de montage Instrucciones de montaje Montagevejledning	VOLKSWAGEN GOLF et JETTA	Ned.typegoedkeuringsnr. Höllandische Prüfungsnr. Dutch approval number Nr.de type-approbation Hollandais Homologacion de tipo n° Nr. typegodkendelse	Max. massa a.h.w. Max. Anhängelast Max. trailer weight Poids tractable maxi. Peso posterior de masa maximo Maksimal pahaingsvaegt	Max. verticale last Max. Stützlast Max. nose weight Charge verticale statique maxi. sur boule Carga vertical máxima Maksimal lodret lastt	<table border="1"> <tr> <td>NL</td> <td>D</td> <td>GB</td> </tr> <tr> <td>F</td> <td>E</td> <td>DK</td> </tr> </table>	NL	D	GB	F	E	DK
	NL	D	GB								
F	E	DK									
Depuis 1984 TYPE : 008471	1200kg	50kg	(c) BOSAL, 19/12/95								

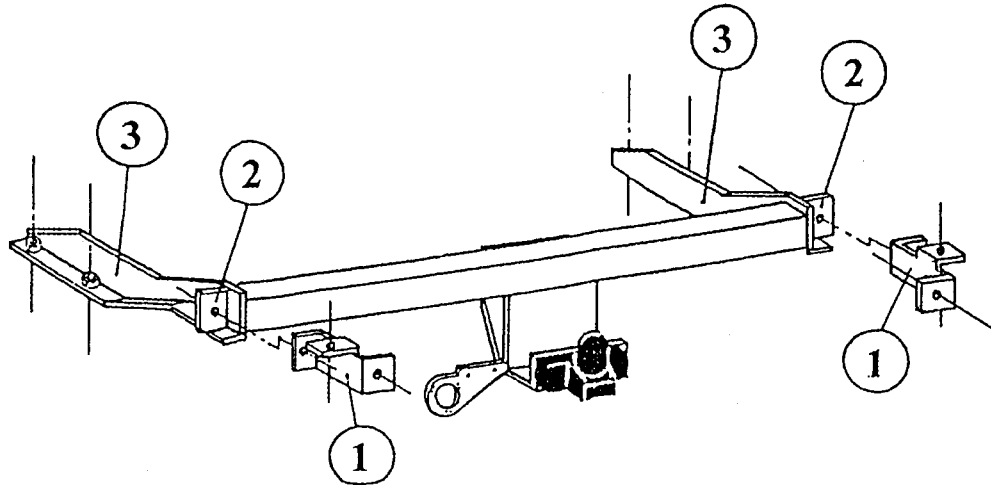

COUPLES DE SERRAGE

Vis HM 8 = 2,37 mkg
Vis HM 10 = 4,7 mkg
Vis HM 16 = 19,5 mkg

Raadpleeg uw dealer voor de max. massa uw wagen mag trekken

Die maximale Anhängelast ihres Fahrzeuges können Sie im Fahrzeugschein oder im Benutzerhandbuch nachlesen.

For the max. trailer weight of your car please refer to the owner's manual or your car homologation documents.

Le poids maximum tractable par votre voiture est à vérifier sur votre carte grise :
Poids tractable = Poids T.R. - Poids T.C.

Consulte a su distribuidor sobre la masa maxima que puede remolcar su vehiculo.

Deres forhandler vil kunne opluse Dem om den hojst tilladte vaegt efter deres koretoj.

Meegeleverde onderdelen
Mitgelieferte Befestigungsteile
Provided parts
Matériel de fixation joint
Piezas incluidas
Medfølgende komponenter



2 x HM 8x25



2 x éventails ø 8
2 x plates 8x30

bosal

INSTRUCTION DE MONTAGE POUR L'ATTELAGE REF. 008471

Déposer le pare-chocs.

Déposer les fixations du pare-chocs.

Fixer les goussets 1 sur le pare-chocs avec les vis d'origine.

Fixer l'attelage (goussets 2) dans le pare-chocs sur les goussets 1.

Monter l'ensemble attelage + pare-chocs sur le véhicule.

Fixer les goussets 3 sur le véhicule avec les vis d'origine du pare-chocs.

Bloquer toute la boulonnerie.

Vérifier le serrage de toute la visserie après 1000 km de traction.